

GLISSIÈRES LINÉAIRES TÉLESCOPIQUES SÉRIE LÉGÈRE

GLT - 3732

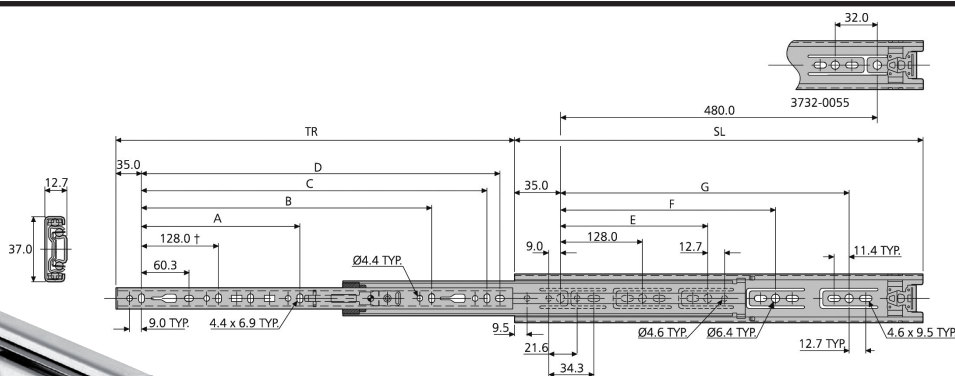

Désignation GLT - 3732 x SL

en Stock

mm							kg			
SL	TR	A	B	C	D	E	F	G	W	L
300	292,0	-	-	-	230,8	224,0	-	-	0,77	40
350	356,0	-	-	-	280,8	224,0	-	-	0,90	40
400	406,0	-	-	-	330,8	224,0	-	320,0	1,02	40
450	457,0	-	320,0	-	380,8	224,0	-	352,0	1,15	40
500	508,0	-	320,0	-	430,8	224,0	-	416,0	1,29	40
550	559,0	-	320,0	416,0	480,8	224,0	352,0	-	1,41	40
600	610,0	224,0	416,0	-	530,8	224,0	352,0	480,0	1,55	40
650	660,0	224,0	416,0	544,0	580,8	224,0	352,0	544,0	1,68	40

- Charge jusqu'à 40kg
- Course 100%
- Épaisseur de glissière de 12,7mm (14mm avec équerre de montage)
- Equerre clipsable en option pour montage sous tiroir ou sous plateau
- Déconnexion frontale (La glissière se monte indifféremment à gauche ou à droite)
- Point dur en position fermée

W : Masse par paire
L : Charge nominale par paire

GLT - 301

À GRANDE CAPACITÉ

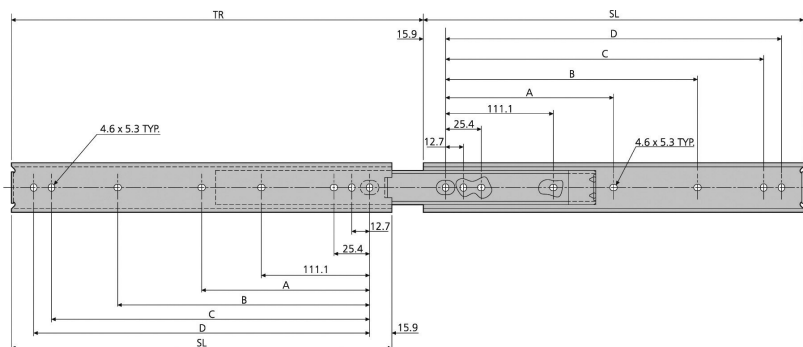
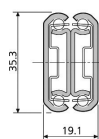
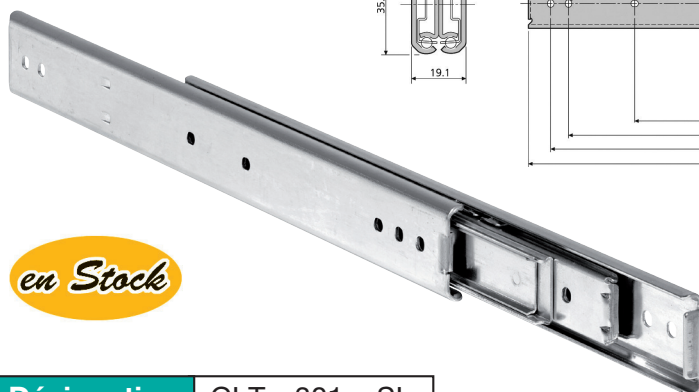

en Stock

Désignation GLT - 301 x SL

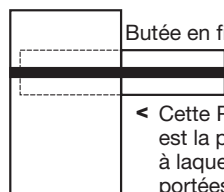

Butée en fin de course

< Cette POSITION SUR CHANT est la position normale de montage, à laquelle correspondent les charges portées dans le tableau.

mm							kg	
SL	TR	A	B	C	D	W	L	
305	327	-	149,2	260,3	273,0	1,31	70	
356	378	-	200,0	311,1	323,8	1,57	67	
406	429	-	250,8	361,9	374,6	1,80	65	
457	480	212,7	301,6	412,7	425,4	2,02	63	
508	530	238,1	352,4	463,5	476,2	2,27	60	
559	581	263,5	403,2	514,3	527,0	2,51	55	
610	632	288,9	454,0	565,1	577,8	2,73	50	
660	683	314,3	504,8	615,9	628,6	2,93	45	
711	734	339,7	555,6	666,7	679,4	3,13	40	

- Bras en acier profilé à froid
- Cages à billes : également zinguées.
- Billes de précision : acier au chrome.
- Lubrification à vie par graisse.
- Température d'utilisation : -20°C à +120°C.
- Présentation zinguée brillante.
- Les charges indiquées incluent un coefficient de sécurité de 100%

- En cas de travail intensif, réduire la charge de 20%
- Charge jusqu'à 70kg
- Course +100%
- Épaisseur de glissière de 19,1mm
- Section réduite: 35,3mm
- Équerres de montage pour armoire en option

W : Masse par paire
L : Charge nominale par paire