

# TENDEURS À BILLES

## POUR CHÂÎNES À ROULEAUX

en Stock

Toutes les références

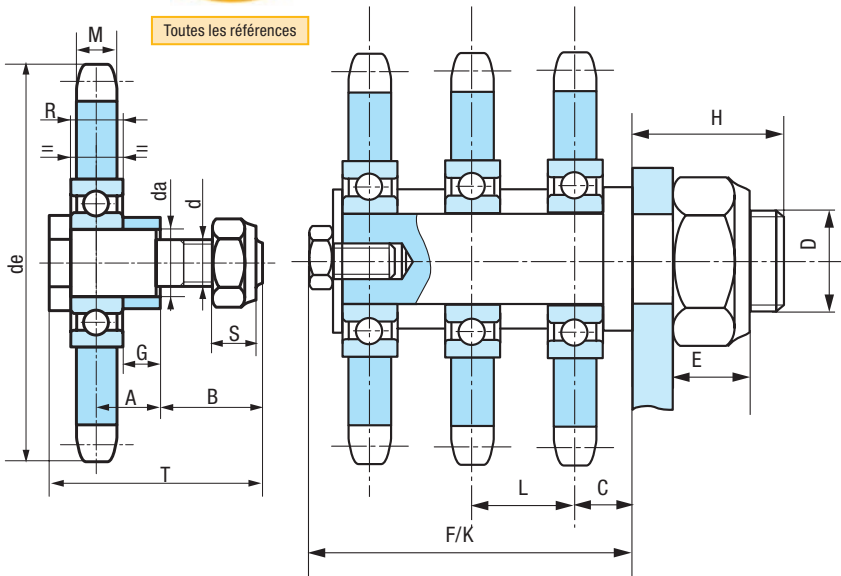

AVEC ROULEMENTS À BILLES  
ÉTANCHES LUBRIFIÉS À VIE.

**SUR COMMANDE  
DISPONIBLES EN INOX**

Le roulement à billes est emmanché à la presse dans le disque denté mais il est monté librement sur l'axe.

Au montage, et après serrage de l'écrou de sécurité, l'entretoise vient serrer latéralement la bague intérieure du roulement et l'immobilise.

Température maxi d'utilisation: 80°C

**Série TB**

complets  
prêts à l'emploi  
avec axe décolleté -  
entretoise  
et écrou de sécurité

**Série TBN**

pignons tendeurs  
nus avec roulement  
à billes étanche  
mais sans axe  
ni écrou de sécurité

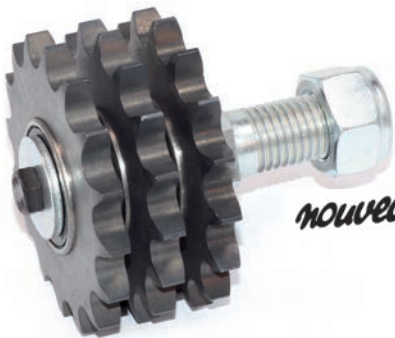

Réf.	Pour chaîne		Dents	DE	M	d	da	A	B	G	R	S	T	Bras tendeur conseillé
	Pas	Réf. ISO												
TB 00	5		17	29,7	2,2	6	6	7	15	4	6	6	28	SE 11
TB 0	6		15	31,7	2,3	6	6	7	15	4	6	6	28	
TB 05B	8	05 B	14	39,6	2,6	8	8	7,5	16	4	7	8	30	
TB 06B	9,5	06 B	17	56	5	10	12	12	22	7	10	10	44	SE 15
TB V4	12,7	81	13	59	3	10	12	12	22	7	10	10	44	
TB V5	12,7	Largeur int. : 4,88	13	59	4,5	10	12	12	22	7	10	10	44	
<b>TB 08BE</b>	12,7	08 B	17	73	7	10	12	12	22	9	20	10	44	SE 18 - SE 27
TB 08B	12,7	08 B	17	73	7	12	17	15	26	9	12	12	53	
TB 10B	15,8	10 B	16	88	9	12	17	15	26	9	12	12	53	
TB 12B	19,05	12 B	14	94	11	12	17	15	26	9	12	12	53	SE 38 - SE 45
TB 16B	25,4	16 B	12	111	15	20	20	25	28	18	14	20	66	
TB 20B	31,7	20 B	12	139	18	24	30	39,5	50	30	19	24	114	
TB 24B	38,1	24 B	12	163	24	36	40	49,5	74	38	23	29	153	

Page 6

### TENDEURS POUR CHÂÎNES DOUBLES ET TRIPLES

Ces tendeurs sont réalisés à partir des pignons simples TBN ci-dessus et montés sur des axes spéciaux avec entretoise E 2. \* Sauf TB08BE

Série B2 = pour chaînes doubles (cote F)

Série B3 = pour chaînes triples (cote K)

Réf. pour chaîne double*	Réf. pour chaîne triple	Pas chaîne	C	D	E	F	H	K	L	Bras tendeur conseillé
<b>TB 06B2</b>	TB 06B3	9,5	12	12	12	34	35	44	10,24	SE 18
<b>TB 08B2</b>	TB 08B3	12,7	15	18	18,5	43	45	57	13,92	SE 27
<b>TB 10B2</b>	TB 10B3	15,8	15	20	20	46	45	63	16,59	SE 38
<b>TB 12B2</b>	-	19,05	15	20	20	49	45		19,46	SE 38
<b>TB 16B2</b>	-	25,4	24	24	23	72	55		31,88	SE 45

## PRUD'HOMME transmissions



25 chemin d'Aubervilliers  
F-93203 SAINT-DENIS Cedex  
Tél. 01 48 11 46 00 - Fax 01 48 34 49 49  
www.prudhomme-trans.com  
info@prudhomme-trans.com

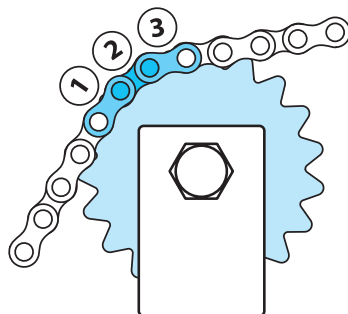

Toujours tendre sur 3 dents  
au minimum  
et sur le brin mou

### AXES SEULS AVEC ENTRETOISE ET ÉCROU DE SÉCURITÉ AMEE

