

TYPES 0020 - 0030 - 0040 - 0050 - 0060

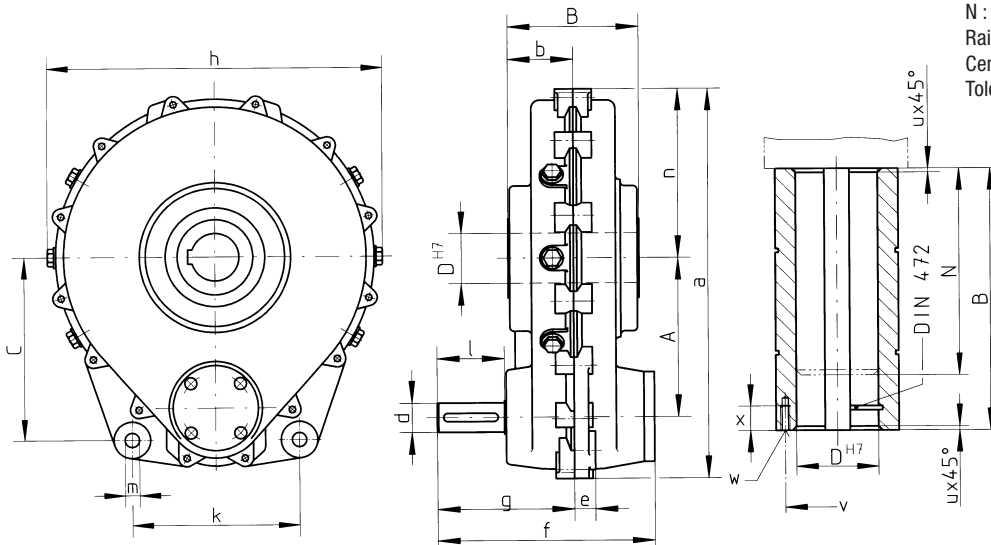

N : longueur maximum d'arbre
 Rainures de clavette suivant DIN 6885 Bl.1
 Centrages d'arbre suivant DIN 332 Bl.2
 Tolérances pour bouts d'arbre :
 $\emptyset \leq 50\text{mm}$ ISO k⁶
 $\emptyset > 50\text{mm}$ ISO m⁶

en Stock

Les dimensions tramées

Type	A	B	C	D				a	b	d	e	f	g	h	k	l	m	n	u	v	w	x	N	Poids (kg)
				0	1	2	max																	
0020	141	136	170	45	50	40	50	350	68	30	20	237	150	310	170	80	15	148	2	/	/	/	113	22
0030	190	156	230	60	50	65	65	468	78	35	25	259	163	436	210	80	18	204	2	80	2xM10	22	156	45
0040	210	184	260	70	65	60	80	517	92	40	30	306	195	475	225	100	22	223	2	95	2xM10	22	184	65
0050	240	220	300	85	90	70	95	590	110	50	30	362	225	530	280	110	26	253	3	110	2xM12	28	220	102
0060	280	250	350	100	95	85	110	700	125	50	45	445	250	600	280	110	26	300	3	130	4xM12	28	250	160

TENDEURS POUR RÉDUCTEURS À 1 ÉTAGE

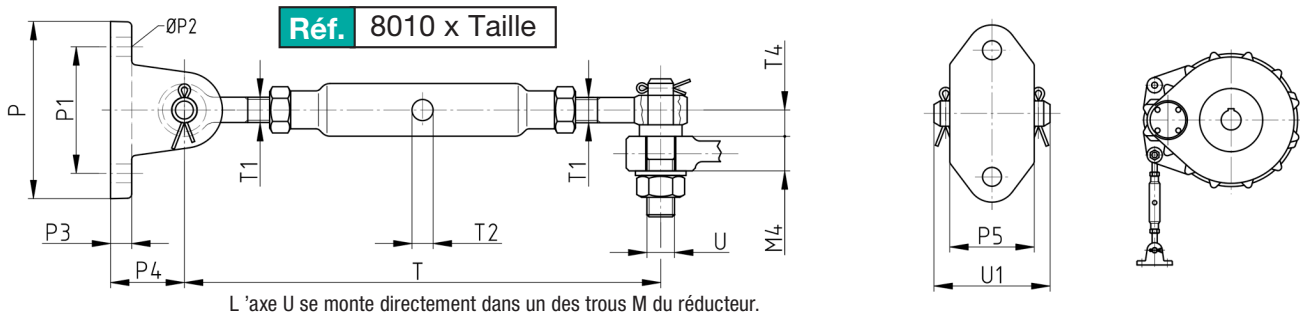

L'axe U se monte directement dans un des trous M du réducteur.

Tendeur	Réducteur	P	P1	P2	P3	P4	P5	T	T1	T2	T4	U	U1
8010-11	0020	94	70	11	12	42	50	300-400	M16	10	16,5	M14	70
8010-12	0030	94	70	11	12	42	50	300-400	M16	10	16,5	M16	70
8010-13	0040	115	85	13	15	50	60	400-500	M20	12	21,0	M20	85
8010-14	0050-0060	136	100	17	20	60	70	500-650	M24	12	22,5	M24	100



DEMANDEZ
 VOS CODES D'ACCÈS
 AU CATALOGUE EN LIGNE :
 ILS VOUS SERONT ENVOYÉS
 IMMÉDIATEMENT !

Flashez ce code
 pour naviguer
 sur votre
 tablette numérique

