

# TRANSMISSIONS AGRICOLES & MANUTENTION LÉGÈRE

## CHAÎNES À RIVETS PLEINS "ISO"

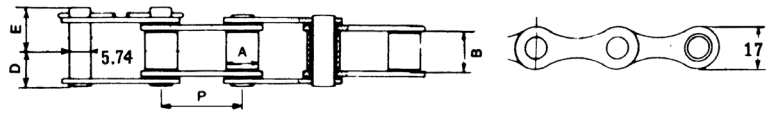

Présentation zinguée							
Réf.	PAS	A	B	E	D	Rupture daN	Kg./mètre
CRISO45	41,4	15,24	22,2	21,6	19,1	2300	1,59
CRISO52	38,1	15,24	22,2	21,6	19,1	2300	1,6
CRISO55	41,4	17,78	22,2	21,6	19,1	2300	1,86
CRISO62	41,9	19,05	25,4	22,9	20,3	2700	2,15

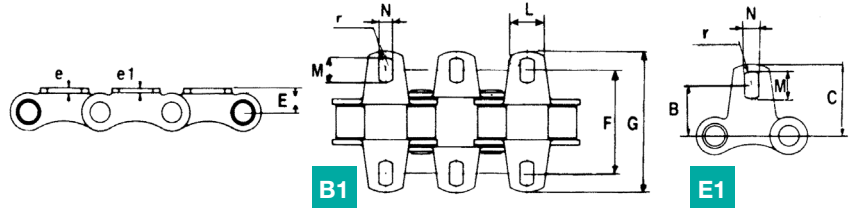

### Pattes standard "ISO"

Les pattes pour les chaînes 45 et 55 sont les mêmes.

Réf.	B1							E1			Ces chaînes sont montées à la demande seulement, donc avec délai.
	E	e	e1	N	M	L	F	G	Réf.	B	
52	11,4	2,5	2,5	8,3	9,9	20	59	77,5	52	22,1	31,8
55	11,4	2,5	2,5	8,3	11,5	20	54	74,9	55	19,8	30,2
62	11,4	2,5	2,5	8,3	14,7	20	66,5	95,3	62	24,6	38,6

MONTAGE TOUJOURS À LA DEMANDE  
TOUS PIGNONS ACIER SUR DEVIS

## PIGNONS EN FONTE À MOYEU

POUR VITESSES MODÉRÉES  
SEULEMENT

*en Stock*

Les dimensions tramées

En stock pour chaînes n° 45 et n° 55 uniquement.

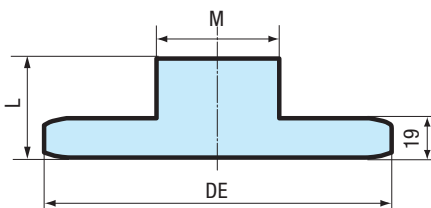

Désignation PCR 55 x Nb dents

Dents	9	11	13	15	17
DE	135	165	190	215	242
L	50	50	50	50	55
M	66	66	66	68	68

## CHAÎNES À AXES CREUX

L'alésage de 8,3mm des axes creux permet d'y introduire des barres, axes, boulons, etc, de 8 mm de diamètre.

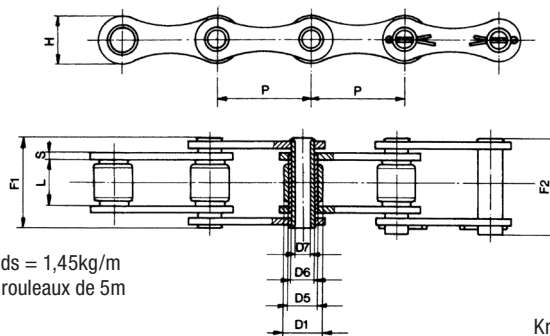

Poids = 1,45kg/m  
En rouleaux de 5m

Kr : charge de rupture

INOX >>

Réf.	P	L	D1	D6	D6	D7	H	F1	F2	Kr
CR55AC	41,75	20,5	17	13,8	11	8,3	21,4	3	36,5	2700
CR55ACZX	41,75	20,5	17	13,8	11	8,3	21,4	3	36,5	1350
CR55ACR	41,75	20,5	17	13,8	11	8,3	25	3	36,5	3500

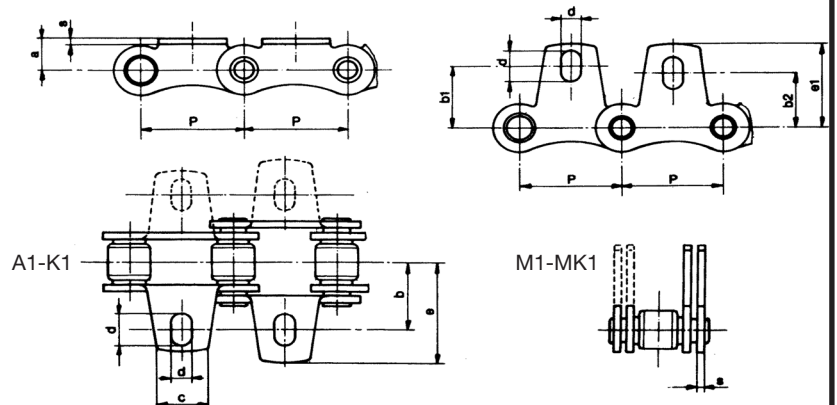

### Pattes des chaînes Réf CRAC.55 - CRAC.55 ZX - CRAC.55 R

P	a	b	b1	b2	c	d	e	e1	s
mm	mm	mm	mm	mm	mm	mm	mm	mm	mm
41,75	13,5	29	28	25	19	14x8,3	43,5	39,5	3