

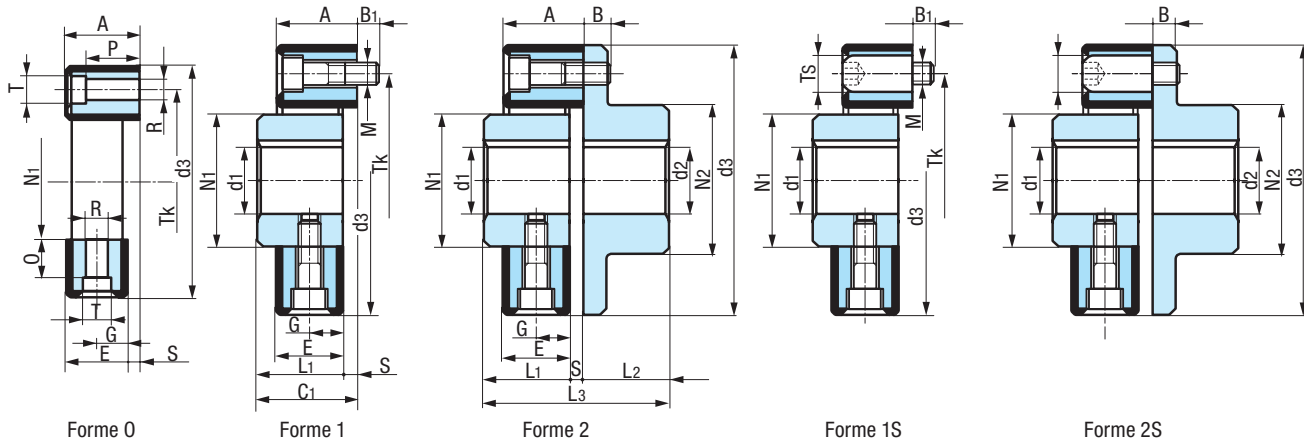

Les dimensions tramées



N°	d1		d2		d3	A	B	B1	C1	E	G	L1	L2	L3	M	N1	N2	S	TS	T	R	P	O	Tk/Trous	Poids en kg					
	pré	max	pré	max																					0	1	2	1/S	2/S	
1A	8	19	8	25	56	24	7	7	26	22	11	24	24	50	M6	30	36	2	10	10,5	6,5	18	5	44/2 x 180°	0,06	0,21	0,47	0,24	0,49	
2A	10	26	12	38	85	24	8	8	32	20	10	28	28	60	M8	40	55	4	14	13,5	8,5	12	14,2	68/2 x 180°	0,15	0,46	1,06	0,49	1,09	
4A	12	30	15	45	100	28	8	8	34	24	12	30	30	64	M8	45	65	4	14	13,5	8,5	17	18,5	80/3 x 120°	0,21	1,31	2,31	0,7	1,7	
8A	12	38	18	55	120	32	10	10	46	28	14	42	42	88	M10	60	80	4	17	16,5	10,5	20,5	20,5	100/3 x 120°	0,32	1,35	3,45	1,44	3,54	
12A	12	38	18	55	122	32	10	10	46	28	14	42	42	88	M10	60	80	4	17	16,5	10,5	20,5	20,5	100/4 x 90°	0,35	1,45	3,55	1,56	3,66	
16A	15	48	20	70	150	42	12	12	56	36	18	50	50	106	M12	70	100	6	19	18,5	12,5	23,5	25,2	125/3 x 120°	0,65	2,28	6,16	2,33	6,21	
22A	15	48	20	70	150	42	12	12	56	36	18	50	50	106	M12	70	100	6	19	18,5	12,5	23,5	25,2	125/4 x 90°	0,7	2,52	6,42	2,62	6,62	
25A	15	55	20	85	170	46	14	14	61	40	20	55	55	116	M14	85	115	6	22	21,5	14,5	26	27	140/3 x 120°	0,84	3,59	9,31	3,77	9,49	
28A	15	55	20	85	170	46	14	14	61	40	20	55	55	116	M14	85	115	6	22	21,5	14,5	26	27	140/4 x 90°	0,95	3,79	9,51	4,05	9,76	
30A	20	65	25	100	200	58	16	16	74	50	25	66	66	140	M16	100	140	8	25	24,5	16,5	34,5	34,5	165/3 x 120°	1,43	5,66	15,21	6,02	15,57	
50A	20	65	25	100	200	58	16	16	74	50	25	66	66	140	M16	100	140	8	25	24,5	16,5	34,5	34,5	165/4 x 90°	1,6	6,04	15,6	6,5	16,05	
80A	20	65	25	100	205	65	16	16	75,5	61	30,5	66	66	141,5	M16	100	140	4	25	24,5	16,5	34,5	34,5	165/4 x 90°	2,1	6,85	16,6	7,25	17	
90A	30	85	30	110	260	70	19	20	88	62	31	80	80	168	M20	125	160	8	32	30,5	20,5	45,5	47	215/3 x 120°	3,3	11,55	28,67	12,23	29,35	
140A	30	85	30	110	260	70	19	20	88	62	31	80	80	168	M20	125	160	8	32	30,5	20,5	45,5	47	215/4 x 90°	3,65	12,33	29,45	13,22	30,36	
200A	35	105	35	110	300	80	19	20	102	72	36	94	90	192	M20	145	160	8	32	30,5	20,5	44,5	45,5	250/4 x 90°	5,75	13,13	33,16	14,07	34,11	
250A	40	115	40	130	340	85	19	20	108	77	36,5	100	100	208	M20	160	195	8	32	30,5	20,5	60	59	280/4 x 90°	7,1	24,98	56,42	26,01	57,44	
400A	40	120	40	140	370	105	25	28	135	95	33,0	125	125	260	M24	170	200	10	45	42,5	24,5	72	77	300/4 x 90°	11,25	26,58	57,23	29,34	59,95	
600A	55	140	55	180	470	125	-	-	-	-	33,0	155	155	325	M27	200	280	15	-	-	-	-	-	380/4 x 90°	26,9	46,4	111,7	52,4	117,7	
800A	55	165	55	230	545	145	26	-	-	-	-	165	165	347	M22	230	325	17	-	-	-	-	-	-	-	46	72,5	150	-	-

Alésages d1 - d2 : tolérance H.7. Rainure DIN 6885-1 : tolérance J9

PERFORMANCES		N°	Symbole	Unit	1	2	4	8	12	16	22	25	28	30	50	80	90	140	200	250	400	600	800	
1 Couple nominal			TKN	Nm	10	20	50	100	140	200	275	315	420	500	700	900	1100	1700	2400	3000	5000	8000	12500	
2 Couple maximum			Tkmax	Nm	25	60	120	280	360	560	750	875	1200	1400	2100	2100	3150	4900	6000	8750	12500	20000	30000	
2bis	Moment d'inertie	FORMES	0	J	kg/cm²	0,35	1,25	3,3	7	8,4	23,4	26,6	50,2	55,6	102	104	132	450	572	1356	1754	3380	8323	17440
			1	J		0,75	2,5	5	15	18,2	42,5	50,4	90,7	102	200	205	240	657	770	1598	2404	4485	9723	20056
			2	J		1,6	7,3	11,3	41	44,2	118	126	215	247	545	550	585	1630	1742	3050	5264	9130	23229	41378
			1/S	J		0,86	3,3	6,5	18,6	20	49,1	70,2	102	113	220	205	253	264	760	873	1686	2529	4683	10948
			2/S	J		1,7	8,1	12,8	44,6	46,1	125	146	227	258	566	599	609	1732	1845	3129	5389	9328	24533	
3 Angle de torsion			à TKN	°	6°	6°	5°	5°	3°	5°	3°	5°	3°	5°	3°	3°	5°	3°	3°	3°	3°	3°		
			à Tkmax	°	17°	17°	12°	14°	7,5°	14°	7,5°	14°	7,5°	14°	7,5°	7,5°	14°	7,5°	7,5°	7,5°	7,5°			
4 Vitesse maximum			nmax	min-1	10000	8000	7000	6500	6500	6000	6000	5000	5000	4000	4000	4000	3600	3600	3000	3000	2500	2500	2300	
5 Angles des axes			ΔKW	°	3°	3°	3°	3°	2°	3°	2°	3°	2°	3°	2°	2°	3°	2°	2°	2°	2°			
6 Décalage axial			ΔKa	mm	2	3	3	4	4	5	5	5	5	5	5	3	5	5	5	5	3			
7 Décalage radial			ΔKr	mm	1,5	1,5	1,5	2	2	2	2	2	2	2	2	1,5	2	2	2	2	2			
8 Irrégularités du couple à 10 Hz			TKW	Nm	5	10	20	40	50	80	100	125	150	200	300	320	450	700	960	1250	2000	3200	5000	
9 Energie dissipée admissible			W	W	6	10	15	25	30	40	50	68	75	80	90	100	120	150	170	200	250	550	650	
10 Rigidité torsionnelle 50° Shore			CTdyn	Nm/rad	90	180	550	900	2700	2000	6100	2800	7500	8000	12000	16000	10500	26500	38700	43000	75000	105000	160000	
dynamique 60° Shore			CTdyn	rad	140	290	850	1500	4400	3400	9000	4500	12000	7800	19000	25000	16000	40000	60000	67000	120000	160000	243000	
11 Élasticité axiale			ca	N/mm	38	22	75	75	250	100	500	140	550	190	650	850	220	650	900	1150	1300			
12 Élasticité radiale			cr	mm	150	150	500	500	1000	500	1300	600	1400	750	2200	2900	1000	2300	3100	4100	6100			
13 Élasticité angulaire			cw	Nm/°	0,3	0,3	2,4	3,6	9	5	12	7	17	9	26	34	17	38	48	68	88			

1 Couple nominal = valable aux vitesses autorisées.  
 2 Couple maximum = couple qui peut être appliqué lors de courtes périodes (démarrages, ...).  
 8 Amplitude des variations de couple en marche continue pour une fréquence de 10 Hz et une charge maximum au couple nominal TKN  
 5 et 7 Dépendent de la vitesse de rotation. Le tableau ci-dessus donne la valeur à 1.500 tr/mn.  
 Influence des décalages : page 334. Si danger de battements, choisir le moyeu spécial CENTALOC page 336.