

**GRANDE ÉLASTICITÉ
GRANDE RÉSISTANCE
AUX POUSSÉES AXIALES**

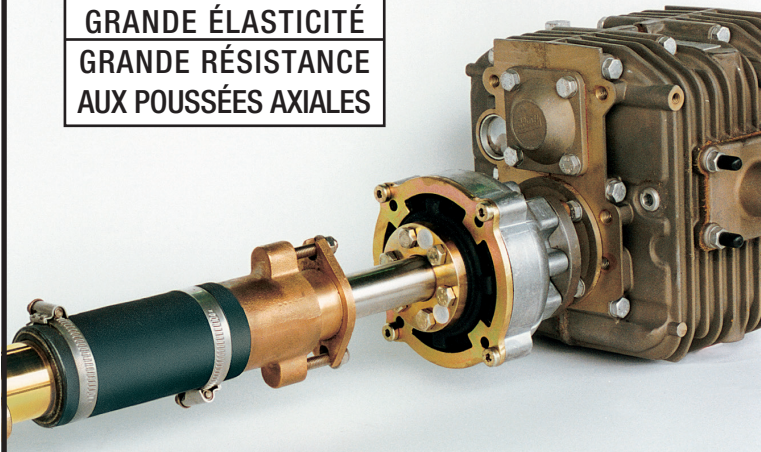

Problème spécifique aux bateaux : l'arbre d'hélice est soumis aussi bien en poussée qu'en traction, à des charges axiales très importantes.

Un accouplement élastique - sauf rares cas - est indispensable car l'arbre moteur et l'arbre d'hélice sont rarement alignés.

Cet accouplement est donc soumis à des charges axiales alternées importantes. Il doit donc être d'une grande souplesse torsionnelle notamment lors des changements de sens de marche.

Les accouplements élastiques M sont conçus pour répondre à ce double but.

En outre, ils ont le grand avantage de faire obstacle aux vibrations et d'atténuer le bruit.

CFM 127

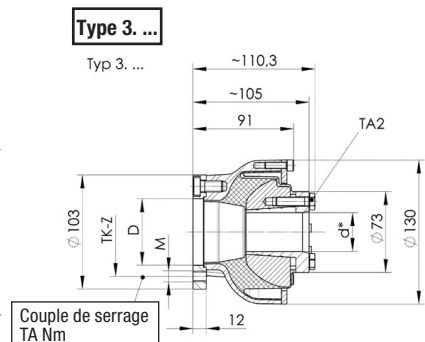
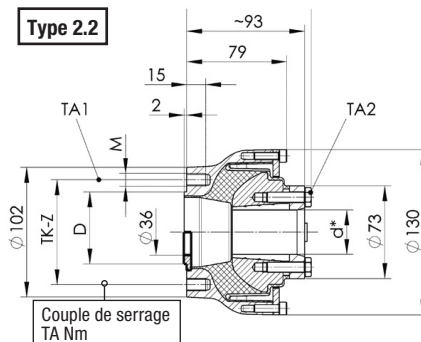
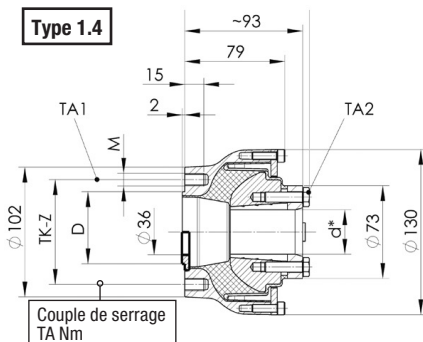

CFM 160

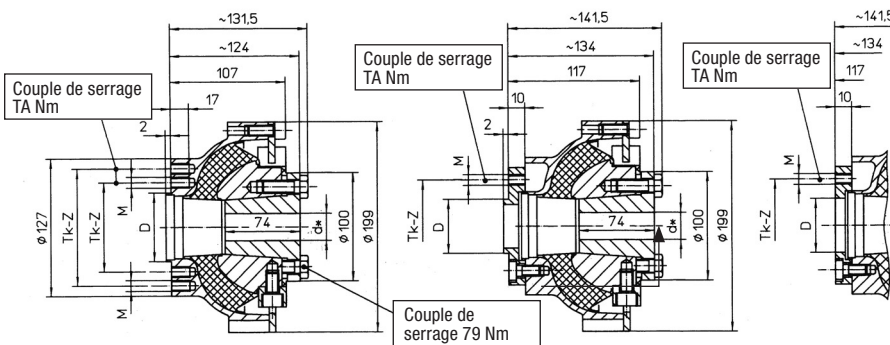

CFM - 127 NOUVEAU MODÈLE : Encombrement extérieur réduit à Ø 130

en Stock

ARBRES d STANDARD

CFM 127 = 20 - 25 - 30 - 35 (max)
CFM 160 = 25 - 30 - 35 - 40 (max)

POIDS : CFM 127 = 2,8 kg
CFM 160 = 7,2 kg

Désignation CFM - ●●● - K - ●●● - *

●●● = 127 ou 160

K = moyeu amovible à serrage conique

●● = code flasque

* = diamètre arbre d (mm)

Réf.	D	M	Tk	z	TA (Nm)	Convenant (avec TKN > Couple de sortie de la boîte)
CF-M ●●● - d						
127-K1,4 ●●● *	63,50	M10	82,5	4 x 90°	45	Flasque 4", HBW, SOM, Velvet, ZF - BW7 - A + C, BW12, TMC 30
160-K1,0 ●●● *	63,50	M10	82,5 et 108	4 x 90°	45	Flasque 4" + 5", HBW, SOM, Velvet, ZF - BW7 - A + C, BW12, TMC30
160-K1,1 ●●● *	66,65	M10	82,5	4 x 90°	45	Paragon ES40, P13L (Trou flasque = Δ 10,5 - Centrage = 66,65)
127-K2,2 ●●● *	50	M10	78	4 x 90°	45	Kanzaki KC 30, KC100 - Yanmar 1GM10, 2GM10 (3GM30, 3HM)
160-K2,2 ●●● *	50	M10	78	4 x 90°	50	Kanzaki KC30, KC100 - Yanmar 3GM30, 3HM
160-K2,3 ●●● *	65	M10	100	4 x 90°	50	Kanzaki KC 180, Yanmar 4JH - TE
127-K3,2 ●●● *	60	M10	80	4 x 90°	45	Volvo MS2 (trou flasque = Ø 10,5)
160-K3,2 ●●● *	60	M10	80	4 x 90°	50	
127-K3,3 ●●● *	47	M8	74,5	4 x 90°	23	ZF - BW7 - Bukh
160-K3,3 ●●● *	47	M8	74,5	4 x 90°	23	
127-K3,4 ●●● *	45	M10	75	4 x 90°	45	Farymann 15W, 18W, 32W
160-K3,4 ●●● *	45	M10	75	4 x 90°	45	Farymann 15W, 18W, 32W (et Farymann 95W avec adaptateur SO.3.03.028)
160-K3,5 ●●● *	45	M10	85	4 x 90°	45	Farymann 95W (et Farymann 15W - 18W et 32W, avec adaptateur SO.3.03.028)
160-K3,6 ●●● *	73	M12	104,7	4 x 90°	79	Paragon P/PL/PM/PMB15 (Trou flasque = Ø 12,5)

CARACTÉRISTIQUES	ACCOUPEMENTS	M 127	M 160	Autres moteurs : Nous consulter	Accouplements	M 127	M 160
Décalage angulaire maxi : 2°	COUPLE NOMINAL Nm						
	Usage professionnel	175	350		Vitesse max. (tr/mn)	4 500	3 500
Dureté SHORE A = 45°	Usage plaisance	250	500		Poussée axiale max. (N)	10 000	20 000