

# RÉDUCTEURS À VIS SANS FIN

CONCEPTION  
MODULAIRE

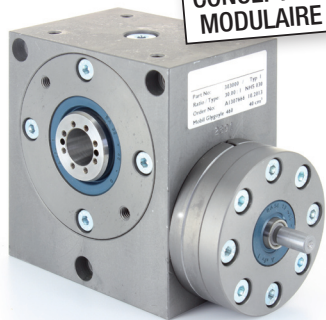

OPTION  
Arbre de sortie creux  
avec cône métrique ISO

À JEU RÉDUIT

RÉGLABLE

Désignation

RJR - NHS

Un jeu aussi réduit que possible fait partie des exigences de la mécanique d'avant-garde (automation - robotique - asservissement...).

Le réducteur " RJR " répond à ce besoin et sa conception permet le rattrapage du jeu au fur et à mesure de l'apparition d'une légère usure.

Cette précision est atteinte grâce à un engrenage à vis sans fin dont la denture de couronne a été conçue avec des flancs d'inclinaisons différentes, comme le montre le croquis ci-dessous.



Sens de rattrapage de jeu → F

- Jeu serré : 20 à 50 sec.

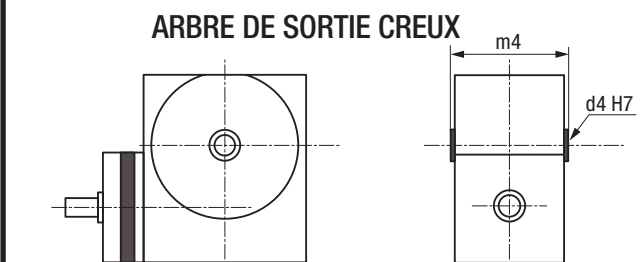
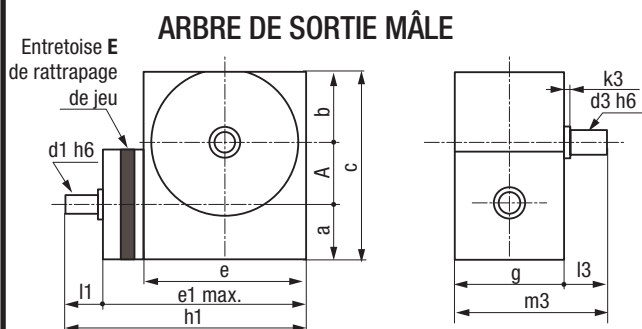

FLANCS DE DENTS

A - à forte inclinaison

B - à faible inclinaison

- Jeu standard : 50 à 70 sec.

- Avec précontrainte : 10 à 25 sec.

Le rattrapage du jeu se réalise, sans changement d'entr'axe par le déplacement axial de la vis sans fin dans le sens de la flèche F.

Ce déplacement s'obtient en diminuant l'épaisseur de l'entretoise E. (démontage aisé).

- Carter en fonte avec revenu thermique
- Usiné sur toutes ses faces avec trous de fixation
- Fortes ailettes de refroidissement
- Roue tangente en bronze d'aluminium
- Vis en acier de cémentation trempée et rectifiée.

en Stock

RJR NHS	Dimensions commune Arbre de sortie creux ou mâle										Arbre creux		Arbre mâle			Poids (kg)	
	Nos	A	a	b	c	e	e1 max	g	h1	l1	d1 h6	d4 h7	m4	d3 h6	K3		l3
030	30	35	45	110	100	126	70	144,5	18,5	8	12	75	12	2,5	26	96	5,2
045	45	40	55	140	120	149,5	85	172,5	23	11	20	90	20	2,5	38	123	8,5
060	60	50	70	180	150	178	110	205	27	14	25	115	25	2,5	52	162	19
090	90	65	100	255	200	240	150	284,5	44,5	24	40	155	40	2,5	65	215	46

PERFORMANCES

Vitesse	Taille	30		45		60		90	
		Rapport	30	60	30	60	30	60	30
4000	Puissance entrée (kW)	0,35	0,38	0,71	0,83	-	-	-	-
	Couple de sortie (Nm)	8,7	9,7	23	24	-	-	-	-
	Rendement	0,35	0,18	0,44	0,2	-	-	-	-
3000	Puissance entrée (kW)	0,27	0,31	0,57	0,68	1,08	0,9	2,5	1,77
	Couple de sortie (Nm)	9,9	11,2	26	28	61	67	160	168
	Rendement	0,38	0,19	0,48	0,21	0,59	0,39	0,67	0,5
1500	Puissance entrée (kW)	0,14	0,22	0,33	0,53	0,66	0,56	1,67	1,17
	Couple de sortie (Nm)	11,6	13	34	36	81	87	226	240
	Rendement	0,43	0,16	0,54	0,18	0,64	0,41	0,71	0,54
1000	Puissance entrée (kW)	0,1	0,1	0,24	0,4	0,49	0,45	1,29	0,91
	Couple de sortie (Nm)	13	13,5	38	40	91	99	264	283
	Rendement	0,46	0,15	0,55	0,16	0,65	0,38	0,72	0,54
500	Puissance entrée (kW)	0,057	0,09	0,14	0,25	0,28	0,39	0,79	0,58
	Couple de sortie (Nm)	14	14	43	43	102	111	319	339
	Rendement	0,44	0,14	0,54	0,15	0,63	0,25	0,71	0,51
250	Puissance entrée (kW)	-	-	-	-	0,16	0,25	0,46	0,43
	Couple de sortie (Nm)	-	-	-	-	108	118	354	375
	Rendement	-	-	-	-	0,59	0,2	0,67	0,38

• VERSION DE BASE

Arbre creux de sortie

• MODULES DE BASE ADAPTABLES

- A1 = Accouplement pour arbre d'entrée
- A2 = Bague de blocage pour arbre d'entrée
- A4 = Bride standard pour moteur
- A11 = Bague de blocage pour arbre creux
- A12 = Arbre mâle de sortie.

Les rainures de clavette entraînent toujours un jeu supplémentaire ce qui est inacceptable avec un appareil de cette précision.

Les arbres d'entrée et de sortie n'en sont donc pas pourvus.

Il y a donc lieu de prévoir des accouplements ou des bagues de blocage (A1 - A2 - A11).

Pour les arbres mâles de sortie, utiliser les bagues Ringblock (page 542).

• OPTIONS

- Bride de support avec tachymètre
- Arbre de sortie creux avec cône métrique ISO
- Positionneurs électroniques
- Jeux plus faibles (jusqu'à 10-25 sec. selon les modèles)

DOCUMENTATION DÉTAILLÉE

- sur demande avec :
- cotes des trous de fixation
  - dimensions des modules de base
  - charges admissibles
  - etc.