

ACCOUPLLEMENTS À DENTURE BOMBÉE

QUALITÉS DOMINANTES

RIGIDITÉ EN TORSION

COUPLES ÉLEVÉS

HAUTES VITESSES

NGAS - NGAD

Désignation

NGAS taille

PM moyeu long
PM couronne longue

NGAD taille

P 1 moyeu long
PP 2 moyeux longs

- PM
PC
PMPC

- P
PP

Sur demande : moyeux pour adaption de moyeux coniques amovibles

SÉRIE "TOUT ACIER"

Le principe est le même que celui des accouplements à couronne nylon, mais toutes les pièces sont acier. Le contact acier-acier impose un graissage sérieux réalisé en remplissant de graisse la cavité interne de l'accouplement. La graisse est maintenue grâce à un joint d'étanchéité maintenu par un circlips.

La denture du moyeu (NGAS) ou des 2 moyeux (NGAD) est usinée en commande numérique selon un profil parabolique corrigé. La denture intérieure de la couronne est obtenue par un outil de forme. Un traitement thermique superficiel assure une grande résistance à l'usure et au grippage.

Le couple nominal indiqué dans le tableau ci-dessous est valable pour un décalage angulaire <math><0,5^\circ</math>.

Le couple max. ne doit pas être supporté pendant plus de 10 secondes, avec au plus, 5 démarrages/heures.

Température maximale: 70°C

NGAS - SIMPLE ARTICULATION

1 moyeu denté mâle + 1 pièce monobloc «couronne» à denture interne avec moyeu. (pas de décalage radial admissible)

NGAD - DOUBLE ARTICULATION

2 moyeux denture mâle + 1 couronne à denture interne.

NGAS NGAD	PUISSANCE (kW) par tr/m		Couple (Nm)		Puissance nominale en kW à la vitesse de : ...tr/mn				Vitesse		Décalage radial max.* (mn)	J	
	Nominal.	Max.	Nominal	Max.	750	1000	1500	3000	Max. (tr/mn)	Limite suggérée (tr/mn)		NGAS	NGAD
70	0,06	0,16	600	1524	45	61	91	183	6000	5000	0,2	7,31	8,68
85	0,10	0,26	1000	2520	77	103	154	309	5000	4000	0,26	19,15	25,1
95	0,13	0,32	1250	3125	96	128	192	384	4200	3000	0,32	34,13	44,82
120	0,26	0,64	2500	6200	192	257	385		3500	2200	0,37	96,56	132,6
140	0,41	0,99	4000	9260	309	412	618		3000	1600	0,4	207,32	278,2
175	0,77	1,86	7500	1800	579	773			2600	1200	0,48	492,6	558,6
200	1,24	2,94	12000	28500	927				1400	700	0,65	1064,00	1044,50

NGAS

NGAD

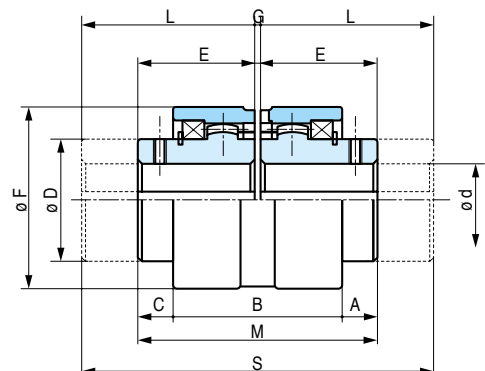
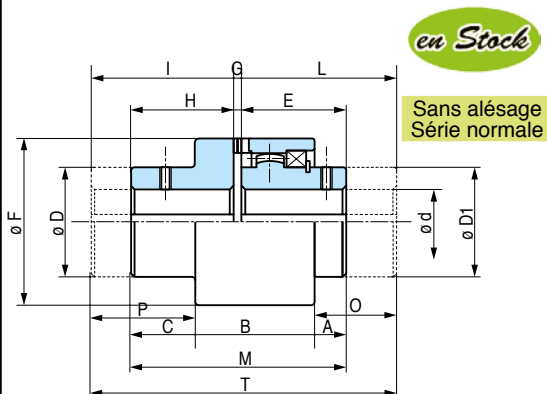

NGAS	Alésage		Série normale										Série longue					Poids (kg)	
	Nominal	Max.	A	B	C	ØD	ØD1	E	ØF	G	H	M	I	L	O	P	T	Série normale	Série longue
70	25	28	13	43	29	42	40	41	70	3	41	85	60	60	32	48	123	1,51	2,00
85	32	38	16	49	35	55	55	48,5	85	3	48,5	100	80	80	47,5	66,5	163	2,74	4,08
95	40	48	18,5	54,5	42	64	64	56	95	3	56	115	80	80	42,5	66	163	4,20	5,50
120	56	60	27	60	45	80	80	68	120	4	60	132	100	100	59	85	204	7,39	10,32
140	63	75	31	63	46	100	100	74,5	140	4	61,5	140	119,5	119,5	76	104	243	11,52	17,97
175	80	90	26	76	51	125	125	82,5	175	5	65,5	153	138	140	83,5	123,5	283	19,18	32,12
200	100	110	38	92	71	150	150	105	198	6	90	201	162	174,5	69,5	143	342,5	43,90	63,40

NGAD	Alésage		Série normale						Série longue			Poids (kg)	
	Nominal	Max.	B	C	ØD	E	ØF	G	M	L	S	Série normale	Série longue
70	25	28	61	12	42	41	68	3	85	60	123	1,20	1,68
85	32	38	73	13,5	55	48,5	85	3	100	80	163	2,13	3,12
95	40	48	82	16,5	64	56	95	3	115	80	163	3,17	4,66
120	56	60	97	21,5	80	68	120	4	140	100	204	5,82	8,78
140	63	75	108	22,5	100	74,5	140	4	153	119,5	243	8,65	13,55
175	80	90	125	22,5	125	82,5	175	5	170	140	285	14,30	23,02
200	100	110	148	34	150	105	198	6	216	174,5	355	22,40	38,15