

ACCOUPLLEMENTS MINIATURES THOMAS

La qualité dominante de ces accouplements est leur "rigidité torsionnelle", mais avec possibilité de très légers décalages axiaux, angulaires et éventuellement radiaux.

Les divers tableaux ci-après indiquent les valeurs maximales admissibles. Dans la pratique, ces 3 décalages coexistent. Il est donc capital qu'aucun de ces décalages n'atteigne sa valeur max. Un accouplement dure d'autant plus longtemps qu'il se déforme moins, donc, toujours rechercher le meilleur alignement possible.

Les chiffres donnés pour les décalages sont valables pour 1 paquet de lamelles. Si l'accouplement en comporte 2, les chiffres sont à doubler.

Attention : Les types simple (964 / 966) à 1 seul paquet de lamelles ne permettent aucun décalage radial.

Formule du décalage radial : $Kr = a \cdot tgkw$, donc, plus "a" est grand et plus le décalage admissible est élevé.

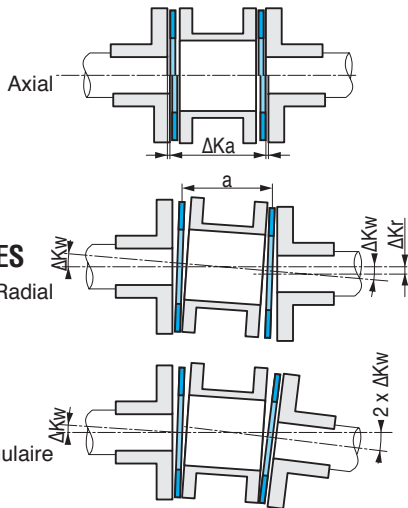

DÉCALAGES

DÉCALAGES AXIAUX ET FORCES ADMISSIBLES

pour accouplements 960/61/62/63/65/67 comportant 2 paquets de lamelles.

Pour les 964/66 = décalage réduit de moitié à force égale

N°	12	18	25	37	50	62	75
Décalage axial max. (mm)	0,8				1,6		
Force axiale max.* (N)	11	7	11	39	30	31	31,5
Courbe du diagramme	A	B	B	C	D	B	E

* Pour le décalage axial max.

Alésages standard : tol. H7. arbres conseillés : tol. j6.

La fixation normale se fait par vis d'arrêt ou par goupilles, sauf pour les séries 965, 966 et 967 qui se fixent par moyeu fendu et vis de serrage.

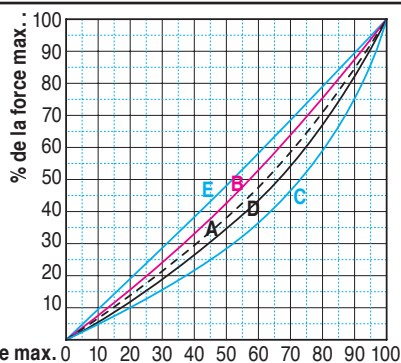

% du décalage max. 0 10 20 30 40 50 60 70 80 90 100

SÉRIES 968 - 969

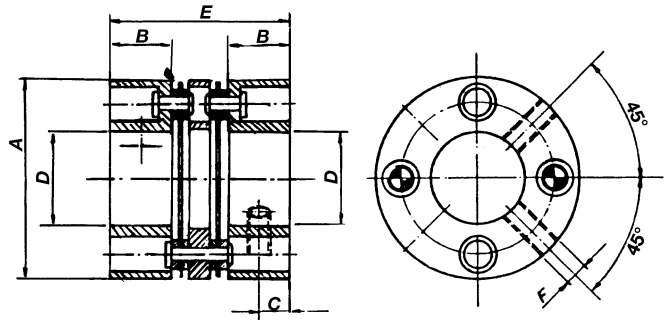

Séries 968 et 969 - Caractéristiques communes

TAILLE		12	18	25	37	50	62	75
Couple nominal	Tkn	0,09	0,18	0,39	1,56	6,17	24,7	36,2
Couple max.	Tk max.	0,13	0,26	0,54	2,19	8,64	34,6	50,7
Couple max. en marche alternante	Tkw	0,013	0,026	0,054	0,219	0,864	3,46	5,07
Décalage	axial	rKa	0,4	0,4	0,8	0,8	0,8	0,8
	radial	rKr	0,1	0,15	0,2	0,18	0,13	0,11
	angulaire	rKw	2	2	2	1,5	1	0,7
Vitesse max.	n max.	tr/mn	150000	100000	80000	55000	45000	35000
Elasticité torsion x 10 ²	CT dyn	Nm/rad	0,49	0,79	1,95	12,9	19,8	51,8
Moment d'inertie x 10 ⁶	J	kgm ²	0,073	0,36	1,66	9,1	27,1	70,2
Poids		kg	0,004	0,009	0,02	0,05	0,1	0,18
SERIE 968	A		12,7	19,1	25,4	35,8	44,5	57,4
	B		6,4	7,1	7,6	10,2	12,9	14,1
	C		3	3,5	3,5	5	6	7
	D préalésé	mm	2	2,5	3	4	6	10
	D max.		6,5	10	14	18	22	30
	E		16,5	20	23	30	37	42
F		M2	M2,5	M3	M4	M5	M6	

SERIE 969

à serrage par boulons

A		25,4	35,8	44,5	57,4	64
B		9	13,2	13,4	16,1	18
C		2,4	3,2	4	5	5
D préalésé	mm	3	4	6	10	12
D max.		10	14	18	24	28
E		13	19	24	30	34
F		25,8	36	38	46	51

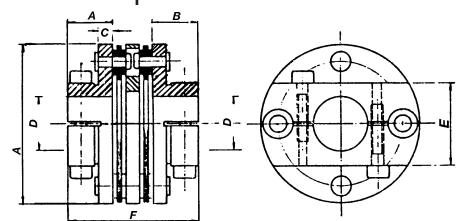

FORMES CLASSIQUES

en Stock

Les dimensions tramées



Les arbres élastiques 963 et 967 sont faits à la demande. Indiquer la longueur désirée.

N°	Forme >	960	962	963	967	968
12		3	3			3
18		4	4			4
25		6	6			6
37		6	6			6
37	Alésage en mm	8	8			8
50		8	8			8
50		10	10			10
62		10-12	10-12			10-12
75		12-15	12-15			12-15

Indiquer la longueur désirée