

BRAS OSCILLANTS RÉGLABLES

AR

SUSPENSIONS DOUBLES

composées de 3 modules standard

Une alternative aux éléments ADP et ADC

- Pour compenser les irrégularités du bâti
- Pour réaliser des suspensions asymétriques
- Pour adapter la valeur de l'élasticité à la rigidité requise

Avantages

- Distance A et B réglables
- Fixation des 3 modules AR sur tube cylindrique standard
- Délai court (modules en stock)
- Adaptation de l'élément AR à la gouttière (et non l'inverse)
- Maintenance peu coûteuse (changement simple et rapide)

Montage sur tube standard

- ø30 (AR27) ou ø40 (AR38) - (Non fourni : nous consulter)
- Éléments vendus à l'unité

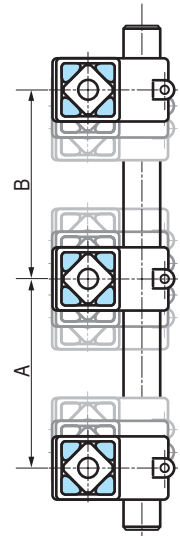
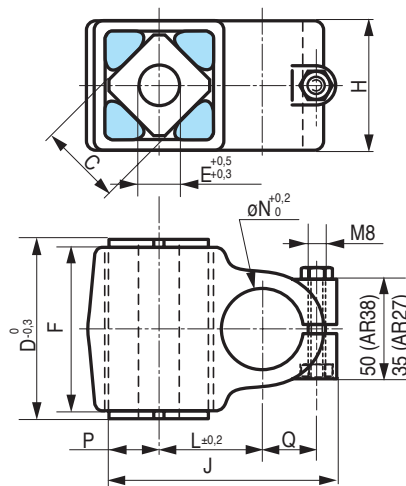
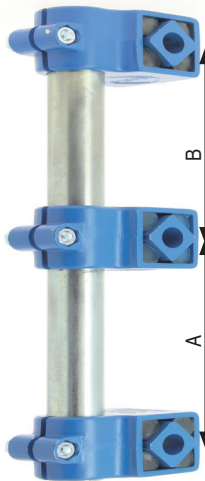

Montage pour crible double masse bi-directionnel

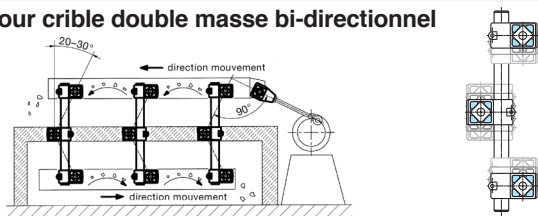

Type	D	F	C	H	E	J	L	P	Q	Ø	G(N)	Md	Poids		
										N	K=2	K=3	K=4	Nm/° (kg)	
AR 27	65	60	27	48	16	98	39	27	21,5	30	300	240	200	2,6	0,45
AR 38	90	80	38	64	20	124	52	37	26,5	40	600	500	400	6,7	0,95

Md : Couple dynamique en Nm/° sous ± 5° dans la gamme de fréquence Ne
 K : facteur dépendant de la machine
 Ne : fréquence max. en tr/mn à ± 5° de la position zéro : 300 < Ne < 600 min⁻¹

TÊTES DE BIELLE

ST

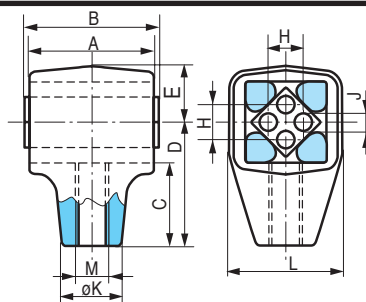

Elles offrent les mêmes avantages amortisseurs que les éléments AU.

- **ST 18 à ST 45** : Corps et noyau en alliage léger réduisant les inerties.
- **ST 18 et 27** : possibilité INOX (⇨)
- **ST 50** fonte sphéroïdale : noyau en alu
- **ST 60-80** : fonte sphéroïdale : noyau en acier

Type	Accélération max.	Fréquence	A	B	C	D	E	H	J ^{+0.5}	øK	L	M	Poids
	F en N	±5°	mm										kg
ST 18 ⇨	400	600	50	55 ^{0/-0.3}	31,5	45	20	12±0.3	ø 6	22	39	M 12	0,19
ST 27 ⇨	1000	560	60	65 ^{0/-0.3}	40,5	60	27	20±0.4	ø 8	28	54	M 16	0,42
ST 38	2000	530	80	90 ^{0/-0.3}	53,0	80	37	25±0.4	ø 10	42	74	M 20	1,05
ST 45	3500	500	100	110 ^{0/-0.3}	67,0	100	44	35±0.5	ø 12	48	89	M 24	1,83
ST 50	6000	470	120	130 ^{0/-0.3}	80,0	105	47	40±0.5	M12 x 40	60	93	M 36	5,5
ST 50-2	10000	470	200	130 ^{0/-0.3}	80,0	105	47	40±0.5	M12 x 40	60	93	M 36	6,9
ST 60	12000	440	200	210±0.2	90,0	130	59	45 -	M 16	80	116	M 42	15,6
ST 60-3	20000	440	300	310±0.2	90,0	130	59	45 -	M 16	75	117	M 42	20,2
ST 80	25000	380	300	310±0.2	100,0	160	77	60 -	M 20	100	150	M 52	36,7

FILETAGE STANDARD À DROITE

(à gauche sur demande)

La longueur de la tige filetée vissée dans la tête doit égalier au moins 2 x M

Bloquer par un contre-écrou.

DIRECTIVES POUR LE MONTAGE

Pour atteindre des conditions idéales, l'application de la force doit être dirigée vers le centre de gravité de la masse oscillante et à 90° par rapport à la position des bras oscillants au repos. Les type ST peuvent aussi être utilisés à la place des type AU pour les montants.

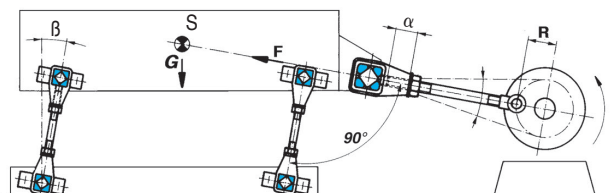

CALCUL DE LA TÊTE DE BIELLE

F en N

$$\text{Force d'accélération } F = \frac{V^2}{R} \times \frac{G}{9,81}$$

V = Vitesse circonférentielle en m/sec.

R = Rayon de l'excentrique en m

α = Torsion max. en degré

G = Masse mobile en N

Exemple :

Poids du tamis G = 1500N : rayon de l'excentrique R = 0,02 m.

Nombre de tours n = 150 min⁻¹ ;

$$\text{Vitesse circonférentielle } v = \frac{2 R \times \pi \times n}{60} = \frac{2 \times 0,02 \times \pi \times 150}{60} = 0,314 \text{ m/sec}$$

$$F = \frac{V^2}{R} \times \frac{G}{9,81} = \frac{0,314^2}{0,02} \times \frac{1500}{9,81} = 753,7 \text{ N}$$

CHOIX : Tête de bielle type ST 27 X 60

en Stock

Filetage à droite uniquement

(à gauche sur demande)