



SOLUTION ÉCONOMIQUE pour monter pignons de chaînes à rouleaux, engrenages, poulies ...

NOTAMMENT AVEC GRANDS ALÉSAGES

(serrage très énergétique)

possibilité d'utiliser des pignons disques nettement moins coûteux en les réalisant à la cote d1 (voir page 22). La bague interne est fendue longitudinalement. Le moyeu extérieur est massif.

Désignation RB1900 ou 1900A dw

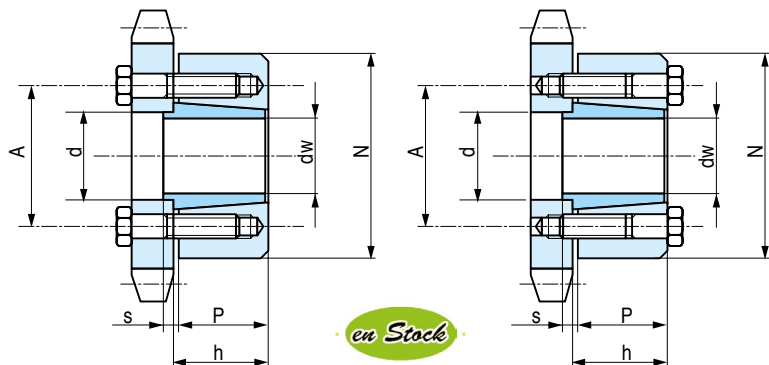

Jusqu'à épauement

INSTRUCTIONS DE MONTAGE

Nettoyer les différents composants (surfaces de contact et vis) et les huiler légèrement.

ORDRE DE SERRAGE DES VIS

Il convient de veiller à serrer les vis opposées sur un diamètre les unes après les autres en utilisant une clé dynamométrique tarée au couple indiqué dans les tableaux des pages précédentes.

Commencer par serrer progressivement afin de bien mettre en place la bague.

Les vis argentées sont celles à mettre en place dans les filetages prévus pour les extracteurs

INSTRUCTIONS DE DÉMONTAGE

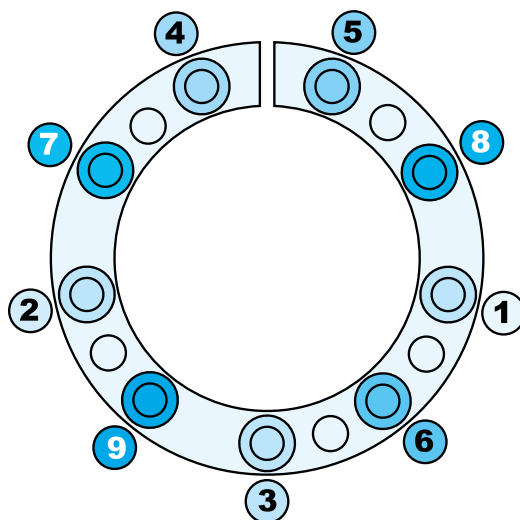

Desserrer les vis et si besoin taper légèrement avec un maillet.

TYPE 1900

SEUL LE TYPE 1900 EST STOCKÉ

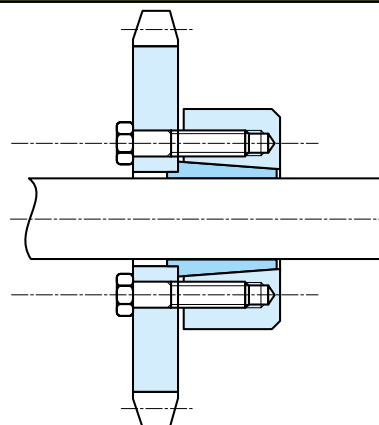

| REF | dw min. max. | · dw stockés | Mt Nm | Fv Kn | Nombre de vis | Md Nm | mm | | | | | | Poids kg |
|----------|--------------------|-----------------|----------|----------|------------------|----------|-----|-----|-----|-----|-----|-----|-------------|
| | | | | | | | A | N | P | h | s | d | |
| 1900-10 | 10 11 | | 30 | 9,9 | 3xM 6 | 12 | 25 | 39 | 9 | 10 | 1,5 | 12 | 0,08 |
| 1900-12 | 12 13 | | 60 | 9,9 | 3xM 6 | 12 | 28 | 44 | 12 | 13 | 1,5 | 14 | 0,13 |
| 1900-15 | 14 16 | ◊ 14-15-16 | 120 | 17,4 | 3xM 8 | 29 | 36 | 52 | 14 | 15 | 2 | 18 | 0,15 |
| 1900-20 | 17 20 | ◊ 18-19-20 | 150 | 17,4 | 3xM 8 | 29 | 42 | 60 | 16 | 17 | 2 | 22 | 0,23 |
| 1900-25 | 22 25 | ◊ 25 | 310 | 29 | 5xM 8 | 29 | 48 | 66 | 18 | 19 | 2 | 27 | 0,3 |
| 1900-30 | 28 30 | ◊ 30 | 500 | 34,8 | 6xM 8 | 29 | 56 | 76 | 20 | 21 | 2 | 32 | 0,4 |
| 1900-40 | 32 40 | ◊ 35-40 | 800 | 55,2 | 6xM10 | 58 | 70 | 96 | 24 | 25 | 3 | 43 | 0,8 |
| 1900-50 | 42 50 | ◊ 50 | 2000 | 94,5 | 7xM12 | 100 | 84 | 112 | 29 | 30 | 3 | 53 | 1,4 |
| 1900-60 | 55 60 | ◊ 60 | 3300 | 121 | 9xM12 | 100 | 94 | 120 | 32 | 34 | 3 | 63 | 1,9 |
| 1900-70 | 65 70 | | 6600 | 204 | 8xM16 | 240 | 112 | 148 | 38 | 40 | 4 | 74 | 3,3 |
| 1900-80 | 75 85 | | 8500 | 229 | 9xM16 | 240 | 130 | 167 | 42 | 44 | 4 | 84 | 4,8 |
| 1900-90 | 85 95 | | 13300 | 306 | 12xM16 | 240 | 144 | 182 | 48 | 50 | 4 | 94 | 7 |
| 1900-100 | 95 105 | | 17000 | 356 | 14xM16 | 240 | 156 | 197 | 52 | 54 | 4 | 104 | 9 |
| 1900-110 | 105 115 | | 21000 | 399 | 10xM20 | 470 | 166 | 215 | 56 | 58 | 5 | 116 | 12 |
| 1900-120 | 115 125 | | 32000 | 558 | 14xM20 | 470 | 186 | 230 | 62 | 65 | 5 | 126 | 14 |
| 1900-140 | 125 145 | | 40000 | 638 | 16xM20 | 470 | 216 | 274 | 73 | 76 | 5 | 146 | 23 |
| 1900-160 | 145 165 | | 58000 | 805 | 14xM24 | 820 | 234 | 310 | 80 | 83 | 5 | 166 | 30 |
| 1900-180 | 165 185 | | 76000 | 920 | 16xM24 | 820 | 276 | 340 | 91 | 94 | 5 | 186 | 40 |
| 1900-200 | 185 205 | | 112000 | 1212 | 16xM27 | 1210 | 290 | 370 | 104 | 107 | 5 | 206 | 57 |
| 1900-220 | 205 225 | | 140000 | 1364 | 18xM27 | 1210 | 320 | 405 | 115 | 118 | 5 | 226 | 75 |
| 1900-240 | 225 240 | | 170000 | 1516 | 20xM27 | 1210 | 340 | 430 | 125 | 128 | 5 | 246 | 90 |

TÉLÉPHONEZ MOINS ...

FAXEZ, e-MAILEZ PLUS...

MAIS, TOUJOURS LE PLUS LISIBLEMENT POSSIBLE...

PRUD'HOMME

transmissions

25 chemin d'Aubervilliers - F-93203 SAINT-DENIS CEDEX
Tél. 01 48 11 46 00 - Fax 01 48 34 49 49
www.prudhomme-trans.com
info@prudhomme-trans.com