

CHAÎNES "ASA" À DOUBLE PAS

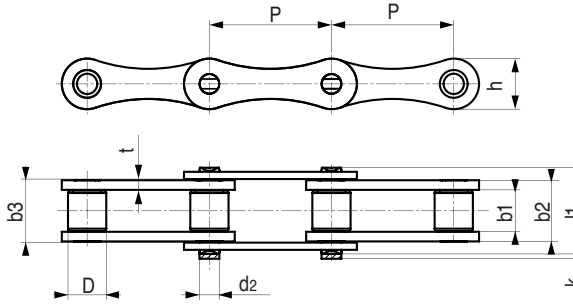

Existent aussi en série européenne.
Pas 25,4 à 76,2 : Nous consulter.

en Stock

Les dimensions tramées

Réf	P	b1 min.	b2 max.	b3 min.	d1 max.	d2 max.	g max.	k max.	l1 max.	f	Résist. Rupture min.	Poids	
mm											cm ²	kN	kg/m
2040	25,40	7,75	11,30	11,43	8,51	4,45	11,8	3,9	17,0	0,50	18,0	0,48	
2050	31,75	9,65	13,28	13,40	10,16	5,08	14,7	4,1	19,6	0,67	22,4	0,55	
2060	38,10	11,68	15,62	15,75	12,07	5,72	16,1	4,6	22,7	0,89	29,0	0,80	
2080	50,80	17,02	25,40	25,60	15,88	8,28	21,0	5,4	36,1	2,10	60,0	1,74	



CHAÎNES ROTARY

LES CHAÎNES DE L'INDUSTRIE PÉTROLIÈRE

Les chaînes pour les travaux les plus lourds
Uniquement sur demande

Elles se composent exclusivement de maillons soudés simples. Cette forme coudée donne à la chaîne une élasticité accrue, donc une meilleure résistance aux chocs importants que cette chaîne est destinée à subir, notamment sur les matériels de forage ou de travaux publics lourds. En outre, ces maillons simples goupillés facilitent considérablement les travaux de réparation.

FORME 1

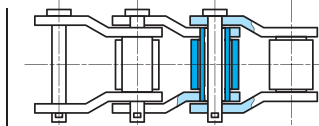

FORME 2

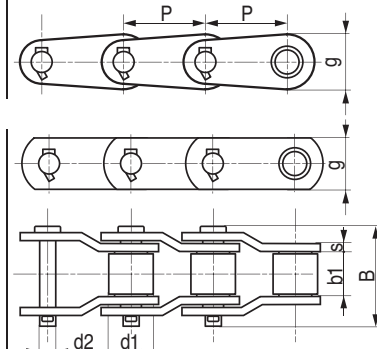

Réf.	Pas P	b1	d1	d2	s	g	B	Forme	Rupture Tonne	Poids kg par m
mm										
3140	44,45	25,4	25,4	12,7	5,55	43	60	1	21	7,8
3160	50,8	31,75	28,58	14,3	6,35	48	71	1	26,4	9,6
2065	50,8	31,75	28,58	15	8,00	48	81	1	33	11,4
R2P	77,9	39,7	41,28	19	9,50	58	99	1	45,3	18,2
R3P	78,105	38,1	31,75	16,5	9,50	40	97	2	34	12,3
R31/2	88,9	38,1	44,45	22,2	12,70	60	113	2	64	24,3
R4	103,2	49,21	44,45	22	13,00	55	124	2	64	23,0