

TYPE LCBM - À RÉENCLÈCHEMENT MANUEL

- Transmission positive du couple sans le moindre glissement
- Désengagement complet en cas de surcharge
- Réenclenchement rapide d'après les repères

- Réglage continu du couple par un écrou unique
- Livrés avec moyeu plein, donc à aléser à la demande.

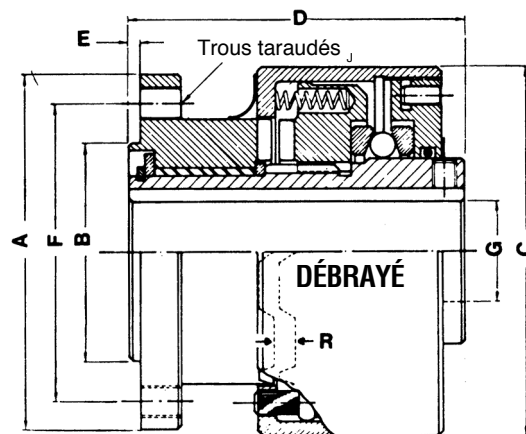
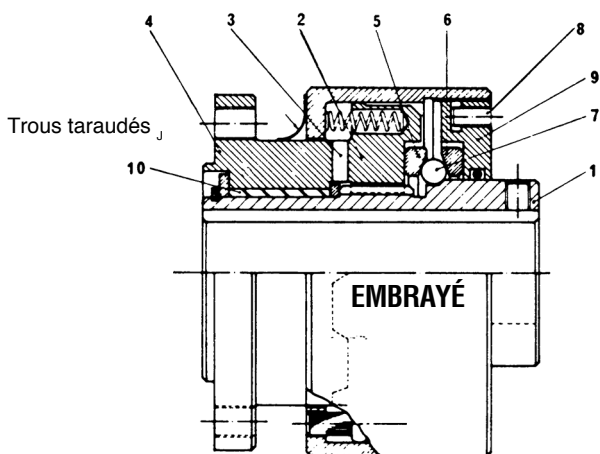

*Joint anti-poussière sur demande
Vitesses max. : 1500 tr/mn, sauf le n° 4000 : 1000 tr/mn

R = déplacement axial lors du débrayage

Réf.	Coupl daNm		CV par tr/mn	Dimensions							6 trous Taraudés J	Déplacement R	kg	
	min.	max.		A	Bf7	C	D	E	F	G min.				G max.
100	1,4	14	0,02	90	55	93,5	85	3	75	12,7	25,4	M 8	6,35	2,95
500	7	70	0,1	135	80	123,8	90	3	100	19,05	40	M 10	6,35	5,59
1000	49	140	0,2	180	110	177,8	150	3	150	31,75	57	M 12	6,35	17
2000	63	280	0,4	235	150	228,6	150	3	195	38,1	77	M 16	6,35	30
4000	84	560	0,8	305	200	305	205	3	270	50,8	102	M 20	8,13	84

en Stock

FONCTIONNEMENT

La partie 1 (motrice) entraîne la pièce 4 (menée) par l'intermédiaire d'une bague cannelée 2, engrenant sur la partie 4 par des crabots à rampes inclinées.

Ces crabots sont maintenus fermement en contact par des ressorts agissant sur deux bagues 5 à flancs inclinés qui coincent un jeu de billes 7 dans une gorge du moyeu 1 et l'ensemble est ainsi verrouillé en position de garde.

EN CAS DE SURCHARGE (fig.2)

Les rampes inclinées des crabots provoquent le recul du moyeu cannelé 2, qui, par pression sur la bague 5 refoule les billes hors de leur gorge de verrouillage, provoquant également le recul de la bague 6 et de la cloche 9. Le débrayage est total - instantané et durable - la partie entraînée 4 tournant librement sur le coussinet 10.

RÉGLAGE DU COUPLE

Visser ou dévisser la partie 9 pour modifier la tension des ressorts. Une vis d'arrêt 8 bloque l'ensemble.

RÉENGAGEMENT

Aligner les dents du crapot grâce aux flèches repères visibles sur le limiteur, ensuite pousser la partie mobile vers la partie fixe afin que les billes se relogent dans leur gorge profonde et verrouillent à nouveau le système. Ceci ne requiert aucun effort particulier.

COMMANDE ÉVENTUELLE d'un signal sonore ou optique ou d'un interrupteur.

On met à profit pour cela le déplacement axial de la partie mobile (de 6 à 8 mm) pour actionner un contact ou un levier.

UTILISATIONS

Il suffit d'installer la pièce à entraîner (pignon, poulie etc...) sur le flasque. 4 ou 6 trous taraudés sont prévus à cet effet ainsi qu'un épaulement de centrage Ø Bf7.

Attention : moins il y a de dépôt vers l'extérieur et meilleures sont les conditions de travail du coussinet 10.

En cas d'utilisation en série : il peut être fourni des pièces 4 d'un dessin spécial.

ENTRETIEN

Garnir de graisse au Mo S2 tous les 2 ans.

En ambiance très poussiéreuse, prévoir un joint d'étanchéité (k).

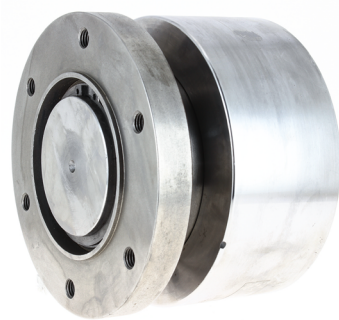

Limiteurs LCBM - dimensions minima des pignons de chaînes à rouleaux et des poulies utilisables

Chaînes PAS	Nombre de dents pignons					Poulies diamètre fonds de gorges
	9,5	12,7	15,8	19,05	25,4	
100	38	26	21	18	15	115
500	57	33	27	23	18	155
1000	-	48	39	38	26	210
2000	-	-	50	57	38	270
4000	-	-	-	57	57	-

COMMANDE À DISTANCE DU RÉENCLÈCHEMENT

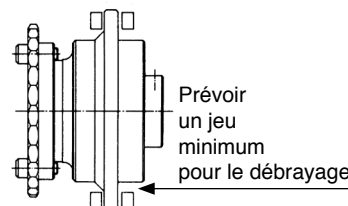

Assujettir un disque sur le limiteur que l'on actionne par une fourchette à commande mécanique, hydraulique, électromagnétique,...