

BAGUES À COLERETTE EN GLYCODUR



Les bagues de glissement Bagliss en glycodur présentent une alternative économique et peu encombrante aux paliers à billes et autres roulements.

Pour des applications peu exigeantes (effort limité et vitesse linéaire < à 2m/s) elles permettent de s'abstenir de toute lubrification.

Voir graphique ci-dessous :
Plage de fonctionnement autorisée

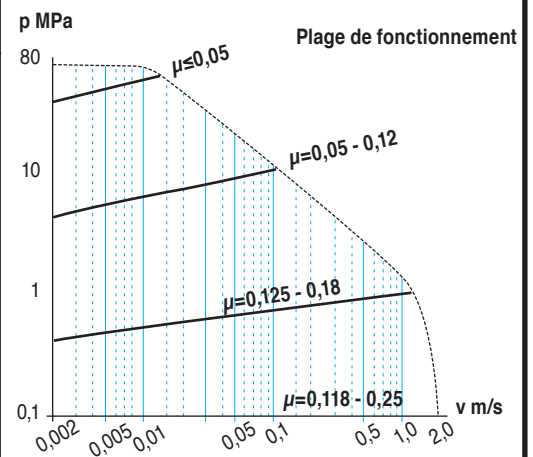

Désignation BGFC d D B D1 B1

en Stock

Les dimensions tramées

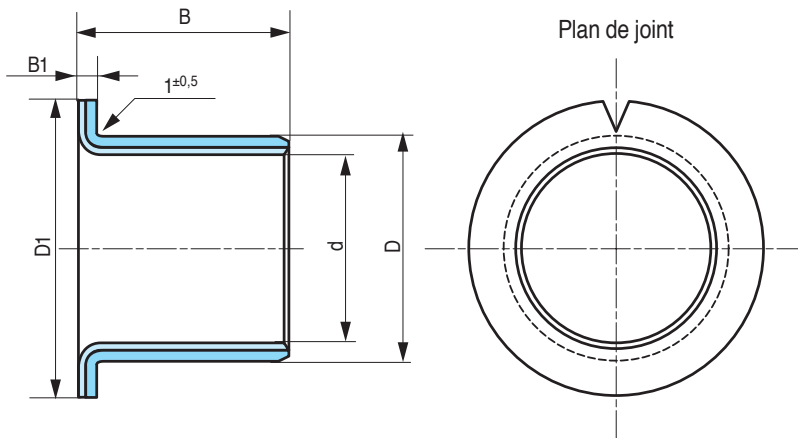

Charge statique admissible	25 N/mm ²
Charge dynamique	8 N/mm ²
Vitesse maximale	< 2 m/s
Température admissible	-200 à + 260°C°

d	D	B	D1	B1	Charge radiale		Charge axiale		Poids	d	D	B	D1	B1	Charge radiale		Charge axiale		Poids
					Dyn	Stat	Dyn	Stat							Dyn	Stat	Dyn	Stat	
mm										mm									
N										N									
g										g									
5	7	4	11,5	1	800	2500	2850	9000	1,1	18	20	12	26	1	13700	42500	9300	29000	7,3
6	8	4	12	1	965	3000	2750	8650	1,3			17	26	1	20800	65500	9300	29000	9,5
	8	8	12	1	2900	9000	2750	8650	1,9	22	26	1	28000	88000	9300	29000	12		
8	10	5,5	15	1	2240	6950	5100	16000	2,1	20	23	11,5	30	1,5	14300	45000	17300	54000	13
		7,5	15	1	3550	11000	5100	16000	2,5			15	30	1,5	20000	62000	17300	54000	16
		9,5	15	1	4800	15000	5100	16000	2,9			16,5	30	1,5	22000	69500	17300	54000	17
10	12	7	18	1	4000	12500	8000	25000	3,1	25	28	21,5	30	1,5	30500	95000	17300	54000	21
		9	18	1	5600	17600	8000	25000	3,6			11,5	35	1,5	17300	54000	20400	64000	16
		12	18	1	8000	25000	8000	25000	4,3			16,5	35	1,5	28000	85000	20400	64000	21
		17	18	1	12000	37500	8000	25000	5,6			21,5	35	1,5	37500	116000	20400	64000	25
		20	18	1	14400	45000	8000	25000	6,1			16	42	2	30500	95000	29000	91500	35
12	14	7	20	1	4800	15000	9150	28500	3,6	30	34	26	42	2	54000	170000	29000	91500	50
		9	20	1	6700	20800	9150	28500	4,2			16	47	2	35500	110000	33500	104000	43
		12	20	1	9650	30000	9150	28500	5,1			26	47	2	63000	196000	33500	104000	61
		15	20	1	12500	39000	9150	28500	6,1			20	53	2	51200	160000	41000	124400	44,7
		17	20	1	14300	45000	9150	28500	6,6			26	53	2	70400	220000	41000	124400	61,9
13	15	17	21	1	15600	48750	9500	29800	6,8	40	44	26	53	2	70400	220000	41000	124400	61,9
14	16	12	22	1	11000	34500	10000	31500	5,8										
		17	22	1	16600	52000	10000	31500	7,5										
15	17	9	23	1	8300	26000	10400	32500	5,1										
		12	23	1	12000	37500	10400	32500	6,2										
		17	23	1	18000	56000	10400	32500	7,6										
16	18	12	24	1	12200	38000	8500	26500	6,2										
		15	24	1	16600	52000	8500	26500	7,1										
		17	24	1	18600	58500	8500	26500	8,1										

PRUD'HOMME
transmissions

25 chemin d'Aubervilliers - F-93203 SAINT-DENIS Cedex
Tél. 01 48 11 46 00 - Fax 01 48 34 49 49
www.prudhomme-trans.com
info@prudhomme-trans.com