

Z E

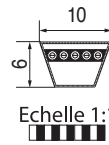

en Stock

Les dimensions tramées

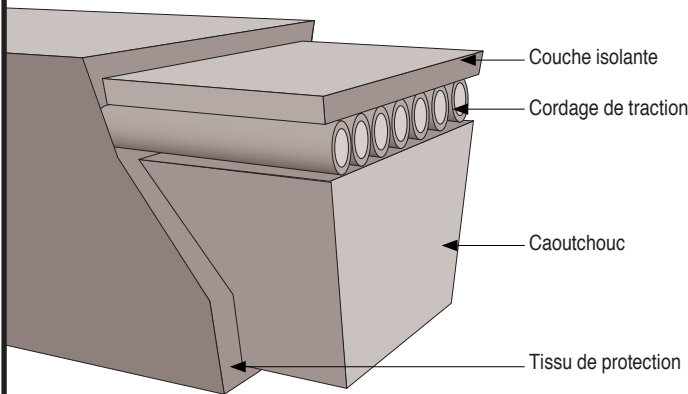

Désignation Z Taille (Li) E Ex.: Z1412E (pour 14^{1/2})

	Z E	A E	B E	C E	D E
Masse linéaire courroie (kg/m)	0,05	0,12	0,19	0,32	0,67
Ø min. poulie (mm)	50	75	125	200	355
Vitesse max. courroie (m/s)	30	30	30	30	30

Réf.	Li	Réf.	Li	Réf.	Li	Réf.	Li	Réf.	Li	Réf.	Li	Réf.	Li	Réf.	Li
11	290	21	540	27 ^{1/2}	700	33 ^{1/2}	852	39	1000	47	1194	59	1499	70	1775
12 ^{1/2}	355	21 ^{3/4}	545	28	710	34	865	40	1016	48	1225	59 ^{1/2}	1515	71	1803
14	381	22	555	28 ^{1/2}	725	34 ^{1/4}	870	40 ^{1/2}	1030	49	1245	60	1520	72	1829
15	400	22 ^{1/4}	560	29	730	34 ^{1/2}	876	41	1040	50	1270	61	1549	75	1900
16	410	23	585	29 ^{1/2}	750	35	890	41 ^{1/2}	1050	51	1300	62	1575	78	1975
17	432	23 ^{3/4}	605	30	762	35 ^{1/2}	900	42	1070	52	1320	63	1600	79	2000
17 ^{1/2}	445	24	610	30 ^{1/2}	775	36	915	43	1090	53	1346	64	1620	83 ^{1/2}	2120
18	460	24 ^{1/4}	635	30 ^{3/4}	785	36 ^{1/4}	920	43 ^{1/4}	1100	54	1371	65	1651	88	2240
19	480	25	635	31 ^{1/2}	800	36 ^{3/4}	935	44	1120	55	1400	66	1675	93	2360
19 ^{1/2}	500	25 ^{1/2}	650	32	815	37	940	45	1143	56	1422	67	1702	98	2500
20	515	26	660	32 ^{1/2}	825	38	965	46	1168	57	1450	68	1735		
20 ^{1/2}	520	27	685	33	840	38 ^{1/2}	975	46 ^{1/2}	1180	58	1475	69	1750		

A E

Désignation A Taille (Li) E Ex.: A28E

Réf.	Li	Réf.	Li	Réf.	Li	Réf.	Li	Réf.	Li	Réf.	Li	Réf.	Li	Réf.	Li
15	382	29 ^{1/2}	750	39 ^{1/2}	1000	50	1270	67	1700	85	2160	105	2667	136	3454
16	407	30	762	40	1016	51	1300	68	1725	86	2187	107	2718	138	3505
17	432	30 ^{1/2}	775	40 ^{1/2}	1030	51 ^{1/2}	1307	69	1750	87	2212	108	2743	140	3550
18	457	31	787	41	1041	52	1320	70	1775	88	2240	109	2768	142	3606
19	480	31 ^{1/2}	800	41 ^{1/2}	1050	52 ^{1/2}	1337	71	1800	89	2267	110	2800	144	3658
20	508	32	813	42	1067	53	1346	72	1825	90	2286	112	2845	146	3710
21	535	32 ^{1/2}	825	42 ^{1/2}	1075	53 ^{1/4}	1355	73	1854	91	2311	113	2870	147	3737
21 ^{3/4}	552	33	838	43	1092	54	1372	74	1880	92	2337	114	2896	148	3759
22	560	33 ^{1/2}	850	43 ^{1/2}	1105	55	1400	75	1905	93	2360	115	2921	158	4000
23	587	34	863	44	1120	56	1422	76	1930	94	2388	116	2946	162	4115
23 ^{1/2}	600	34 ^{1/2}	875	44 ^{1/2}	1132	57	1450	77	1956	95	2413	118	3000	167	4250
24	610	35	890	45	1143	58	1475	78	1980	96	2438	120	3048	173	4394
25	637	35 ^{1/2}	900	45 ^{1/2}	1150	59	1500	79	2000	97	2464	122	3099	176	4470
25 ^{1/2}	647	36	914	46	1168	60	1525	80	2032	97 ^{1/2}	2475	124	3150	177	4500
26	660	36 ^{1/2}	927	46 ^{1/2}	1180	61	1550	81	2060	98	2490	126	3200	187	4750
26 ^{1/2}	670	37	940	47	1194	62	1575	82	2083	99	2515	127	3226	197	5000
27	686	37 ^{1/2}	953	47 ^{1/2}	1215	63	1600	83	2100	100	2540	128	3250	210	5334
27 ^{1/2}	700	38	965	48	1220	64	1625	83 ^{1/2}	2120	102	2591	130	3302	217	5477
28	710	38 ^{1/2}	978	48 ^{1/2}	1232	65	1650	84	2134	103	2616	132	3350	221	5613
29	737	39	990	49	1250	66	1676	84 ^{1/2}	2150	104	2641	134	3404	223	5664

