

COUPLES STANDARD À JEU RÉDUIT

RM JR2

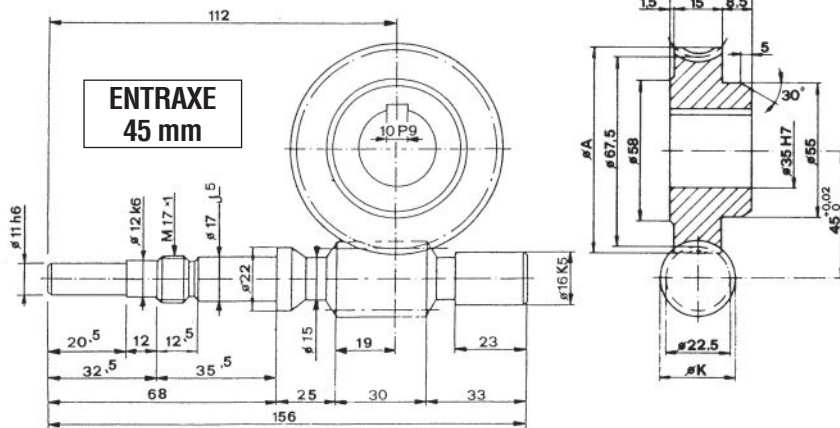

**VIS ACIER
DE CÉMENTATION**
traitée et rectifiée
ESP65/ETG100

**ROUE TANGENTE
BRONZE CuZn40Al2**

VIS À DROITE

en Stock

Seulement
avec vis à droite

Désignation VSF JR2 Entraxe Rapport Forme de roue (RM-RC)

RC JR2

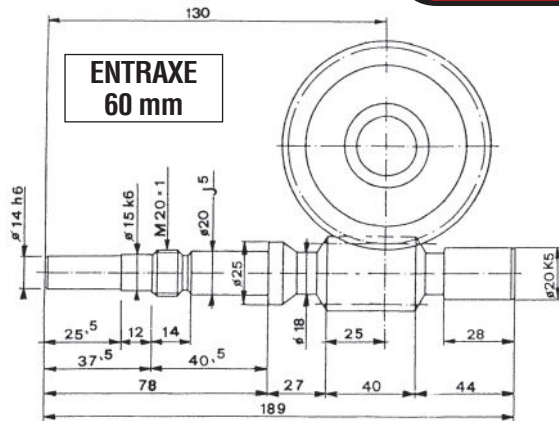

ROUE GCuSn12

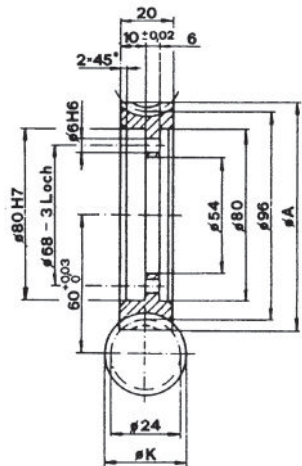

RC JR2

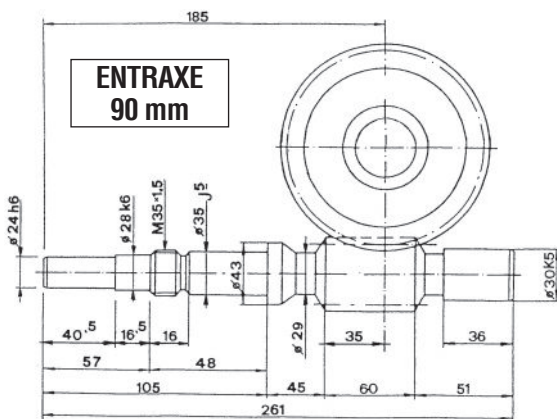

ROUE GCuSn12

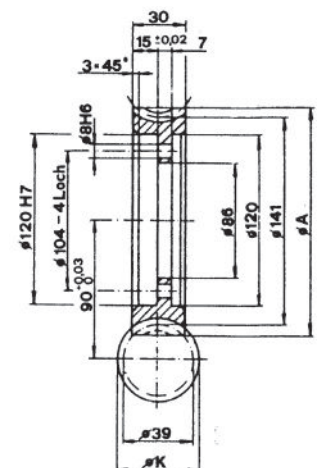

Caractéristiques

Réf. VSF.JR2	Entraxe	Rapport i	Ø A	Ø K	Module	Nombre de pas	Nombre de dents
45 x 60	45	60 : 1	70,88	24,75	1,125	1	60
45 x 30		30 : 1	74,20	27	2,25	1	30
60 x 60	60	60 : 1	100,80	27,2	1,6	1	60
60 x 30		30 : 1	104,90	30,4	3,2	1	30
90 x 60	90	60 : 1	148,05	43,7	2,35	1	60
90 x 30		30 : 1	154,90	48,4	4,7	1	30

Entraxe 45 et 70 mm nous consulter

en Stock

Les dimensions
tramées

RÉDUCTEURS À JEU RÉDUIT
voir page 547