

# LES VIS À BILLES "CARRY" DE TRANSPORT

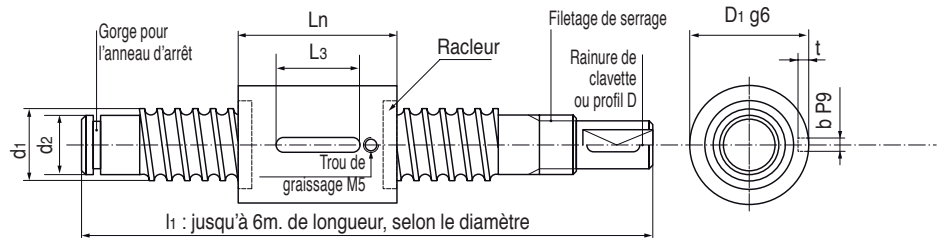

**Désignation** E.CARRY-Z  $d_0$  p

"Carry" exécution standard avec écrou cylindrique type Z



**Matières Vis vis traitées à coeur**

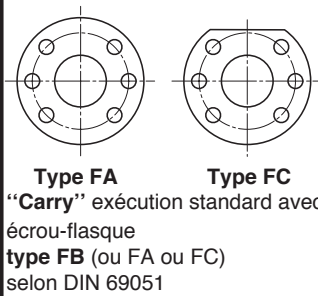

**Désignation** E.CARRY-FB  $d_0$  p

"Carry" exécution standard avec écrou flasque Type FB selon DIN 69051

6 trous à partir de 16x5

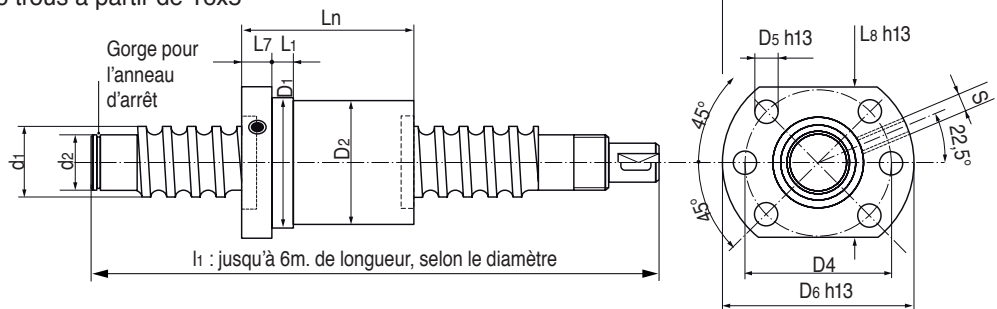

**Désignation** E.CARRY-F  $d_0$  p

"Carry" exécution standard avec écrou fileté pour flasque à visser type F.

(flasque: Nous consulter)

Usinage d'extrémité sur demande

**en Stock**

Sans embout usiné

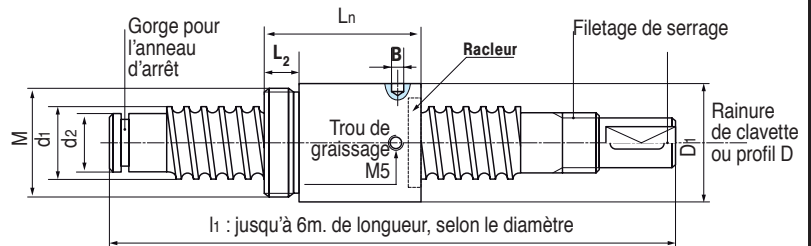

**Désignation** VABCARRY  $d_0$  p L

## LES VIS À BILLES "CARRY"

VABCARRY	d1	d2
$d_0 \times p$	mm	mm
4 x 1	4,0	3,2
5 x 2	5,0	4,0
5 x 3	5,0	4,2
6 x 1	6,0	5,0
6 x 2	5,7	4,6
8 x 1	8,0	7,0
8 x 1,5	8,0	6,7
8 x 2	8,0	6,5
8 x 2,5	8,0	6,6
8 x 3	8,0	6,7
10 x 2	9,7	8,2
10 x 3	9,9	7,8
12 x 2	12,0	10,6
12 x 4	12,0	9,8
12 x 5	12,0	9,5
14 x 4	14,0	11,5
16 x 2	16,0	14,5
16 x 5	15,7	13,0
16 x 10	15,7	13,0
20 x 5	19,5	16,5
25 x 5	24,6	21,5
25 x 25	24,5	21,2
32 x 5	29,6	26,6



Ces vis à billes sont véritablement les "boureaux de travail" de la famille des produits Eichenberger. Elles exécutent les travaux les plus durs et cela, avec précision et endurance.

Les vis, fabriquées en acier, sont à filets roulés.

Les écrous, sont, eux aussi en acier, mais réalisés par une méthode toute nouvelle permettant de supprimer la coûteuse opération de rectification.

Ces écrous sont conçus avec recirculation interne ou externe des billes.

Ces vis peuvent également être fournies en version anticorrosion.

**Les vis sont également livrables :**

- avec embout standard usiné d'un côté
- avec embouts usinés suivant plans ci-dessus
- avec usinages spécifiques.

Matières Vis : Acier trempé 60Hrc à coeur (Sur demande Inox 316L).

r = racleur (D = Delrin - B = Brosse)

RB = Retour de billes (E = externe - I = Interne)

	Ecrou E. CARRY-Z							Cdyn	Cstat	
	D1 (g6)	Ln	L3	i	b	t	r			RB
4 x 1	8	10	-	3	2	1,0		I	430	580
5 x 2	10	14	8	3	2	1,0		I	500	800
6 x 1	12	14	8	3	2	1,0		I	600	1000
8 x 1	14	14	8	3	2	1,2		I	700	1200
8 x 1,5	14	14	8	3	2	1,2		I	800	1300
8 x 2	16	20	8	3	2	1,2		I	1400	2000
8 x 2,5	18	16	8	4	3	2,0		E	2000	3200
8 x 3	14	12	8	2	2	1,2		I	950	1500
10 x 2	18	14	10	2	3	1,2		I	1250	2100
10 x 3	22	24	10	3	3	2,0		E	2800	5000
10 x 3 r	22	24	10	3	3	2,0	D	E	2800	5000
12 x 2	20	15	10	2	3	1,2		I	1380	2500
12 x 4	26	24	10	4	3	1,2		E	5500	11000
12 x 4 r	26	32	10	4	3	1,8	D	E	5500	11000
14 x 4	29	24	16	4	4	2,5		E	8100	16000
14 x 4 r	29	32	16	4	4	2,5	D	E	8100	16000
16 x 5 r	30	43	16	3	4	2,5	D	I	9700	22000
20 x 5 r	33	45	20	3	4	2,5	D	I	10800	25000
25 x 5 r	38	50	20	3	4	2,5	D	I	11700	30000
32 x 5 r	48	48	20	4	5	3,0	D	I	19000	54000