

GLISSIÈRES LINÉAIRES TÉLESCOPIQUES

GLT - 3308

- Identique à la glissière GLT 3307 mais verrouillage en position ouverte et fermée

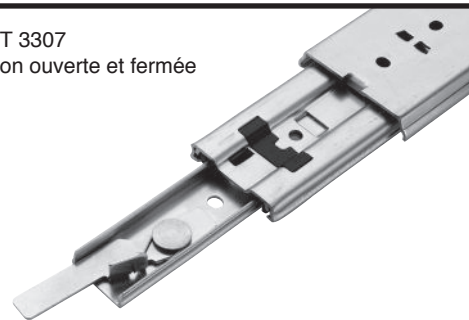

en Stock

W : Masse par paire
L : Charge nominale par paire

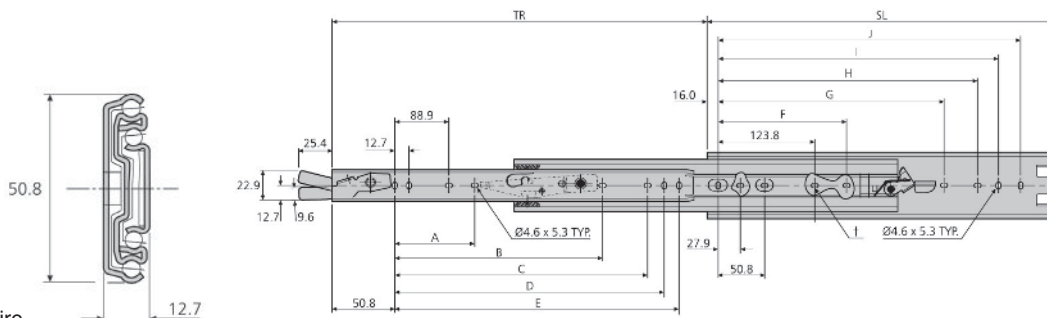

mm												kg	
SL	TR	A	B	C	D	E	F	G	H	I	J	W	L
305	330	-	-	200,1	212,8	225,5	-	-	209,5	234,9	260,3	1,25	68
356	381	-	-	250,9	263,6	276,3	-	-	260,3	285,7	311,1	1,41	67
406	432	-	-	301,7	314,4	327,1	-	-	311,1	336,5	361,9	1,59	67
457	483	143,0	279,4	352,5	365,2	377,9	177,8	314,4	361,9	387,3	412,7	1,82	66
508	533	168,4	330,2	403,3	416,0	428,7	203,2	365,2	412,7	438,1	463,5	2,00	66
559	584	193,8	381,0	454,1	466,8	479,5	228,6	416,0	463,5	488,9	514,3	2,23	64
610	635	219,2	431,8	504,9	517,6	530,3	254,0	466,8	514,3	539,7	565,1	2,41	61
660	686	244,6	482,6	555,7	568,4	581,1	279,4	517,6	565,1	590,5	615,9	2,78	58
711	737	270,0	533,4	606,5	619,2	631,9	304,8	568,4	615,9	641,3	666,7	2,96	53

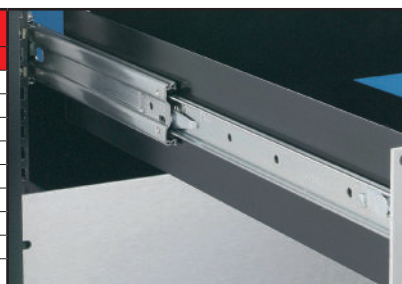

GLT - 5321

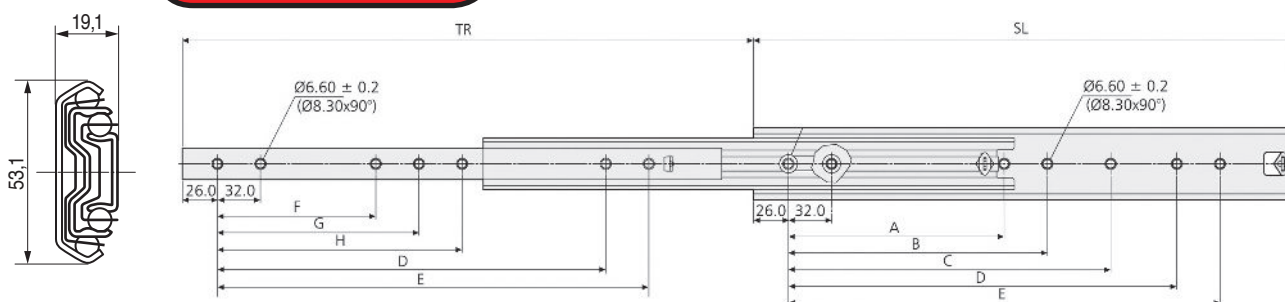

en Stock

Les dimensions tramées

Désignation GLT 5321 SL

L1 : 10 000 manœuvres
L2 : 80 000 manœuvres

mm											kg		
SL	TR	A	B	C	D	E	F	G	H	W	L1	L2	
300	323,5	-	-	192	224	-	-	-	-	1,73	130	120	
350	373,5	-	-	224	256	-	-	-	-	2,04	140	120	
400	423,5	-	160	192	288	320	128	160	-	0,98	150	130	
450	473,5	-	160	192	320	352	128	160	-	2,64	160	140	
500	523,5	-	192	224	384	416	160	192	-	2,94	170	150	
550	573,5	-	192	224	416	448	160	192	-	3,25	160	140	
600	623,5	-	256	288	480	512	192	256	-	3,55	150	120	
700	723,5	288	320	544	576	608	256	288	544	4,16	130	110	
790	803,5	-	352	384	672	704	320	352	384	4,72	100	100	
900	923,5	-	448	480	768	800	352	384	416	5,33	90	80	
1000	1023,5	448	480	512	864	896	448	480	-	5,87	80	70	
1100	1123,5	448	544	576	992	1024	448	480	512	6,39	70	60	

- Charge jusqu'à 180kg.
 - Course +100%.
 - Épaisseur de glissière 19,1mm.
 - Point dur en position fermée.
 - Équerres de montage pour armoire en option.
- W : Masse par paire.
L : Charge nominale par paire.

