

# “ MODULFLEX ” SÉRIE STANDARD ACIER 920

## 15 TAILLES - COUPLES DE 280 À 170.000 Nm

TAILLES		2,8	4,5	6,4	11	17	28	45	64	110	170	280	450	640	1100	1700	
Couple nom.	Nm	TkN	280	450	640	1100	1700	2800	4500	6400	11000	17000	28000	45000	64000	110000	170000
Couple max.		Tk max.	500	800	1250	2000	3150	5000	8000	12500	20000	31500	50000	80000	125000	193000	300000
Décalage axial	mm	Ka max.	1	1,2	1,3	1,4	1,5	1,6	2	2,1	2,5	2,9	3,2	3,6	4,1	4,6	4,8
Décalage radial		Kr max.	0,9	1	1,2	1,2	1,2	1,4	1,6	2,6	2,8	3,3	3,5	4,2	4,4	4,9	5,4
idem pour 920 ... 50			0,38	0,42	0,41	0,42	0,42	0,45	0,58	0,65	0,76	0,86	1	1,18	1,33	1,65	2
Décalage ang.°	(°)	Kw max.	0,75														
Coeff. Amort.tors.	x10	Ctdyn	0,11	0,17	0,47	0,86	1,38	2,39	3,88	5,01	7,19	13,4	20,6	33,4	44,6	67,2	84,9
Vitesse max. (tr/mn)		n max.	44000	39000	31400	27100	23200	21000	18400	15600	14500	12800	11300	10100	8100	7700	6900
Mom.inertie (kgm)	920	J	0,00	0,00	0,00	0,01	0,01	0,02	0,04	0,08	0,14	0,28	0,56	1,04	1,83	3,83	6,48
	921		0,00	0,00	0,01	0,02	0,03	0,05	0,12	0,21	0,40	0,72	1,58	2,63	4,65	9,81	16,2
	923		0,00	0,00	0,01	0,03	0,04	0,08	0,20	0,34	0,64	1,2	2,51	4,41	7,64	15,9	26,3
Poids (kg)	920	P	0,7	1	1,6	2,5	2,6	3,9	7	9,9	14,1	21	33	48	68	110	157
	921		1,6	2,4	4,1	8	8,7	12,1	23,3	31,4	49	65	110	145	200	324	442
	923		2,7	4	6,8	12,4	13,2	18,9	35,8	49	74	104	168	235	319	512	702
Diamètres	A (j6)	75	88	110	139	146	170	200	222	248	285	325	366	408	465	504	
	A1	75	88	108	139	145,5	171	203,5	225	251	292,5	333,5	375	416	475	516	
	B	39	47	55	68	82	90	102	118	135	152	162	195	215	250	275	
	C	64	77	99	127	134	154	182	200	224	258	295	330	369	420	458	
	D H7 max.	35	44	55	70	80	90	105	120	135	160	180	200	240	270	300	
	E	48	60	75	100	110	120	145	162	188	210	250	268	308	358	395	
	F	79	92	114	143	150	174	205	227	252	293	334	375	416	475	516	
Longueurs	G	64	77	86	112	122	135	160	176	206	228	268	288	328	384	422	
	I	12	13	12	12,2	12,5	13	17	19,1	22,8	25,5	30	35,7	40,5	51	64	
	K	29,5	32,5	31	32	32,5	34,5	44	50	58	65,5	76,5	90	101,5	126	153	
	L	45	50	55	70	75	85	110	120	140	160	180	200	240	270	300	
	S2	101	107	125	126	126	149	170	253	272	324	356	414	442	505	568	
Tarudage			sur demande														
	M	M8	M8	M8	M8	M8	M10	M12	M16	M16	M20	M24	M27	M30	M33	M33	
N	M8	M8	M6	M6	M6	M8	M8	M8	M10	M10	M10	M12	M12	M16	M16		

**Figure**      A      A      B      B      C      C      C      D      D      D      D      D      D      D

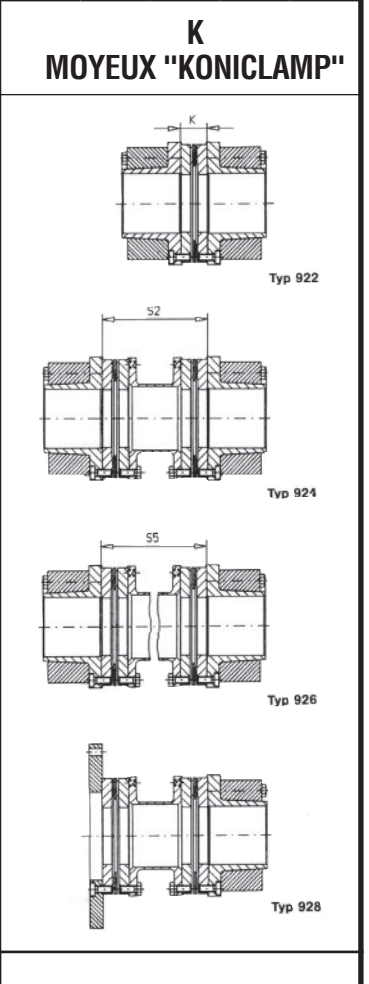
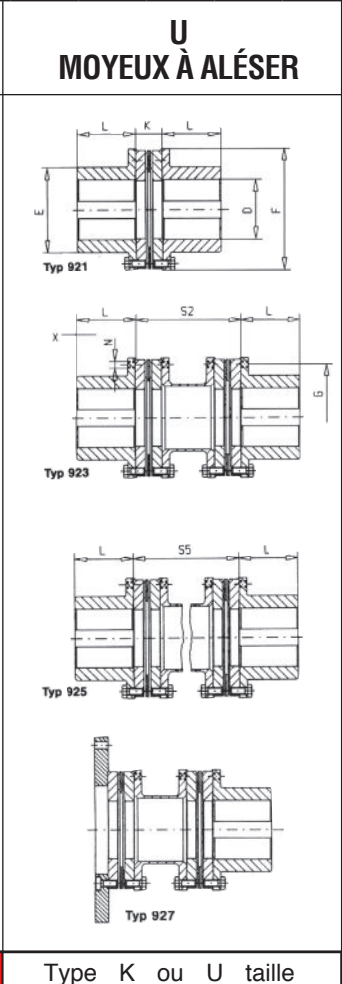
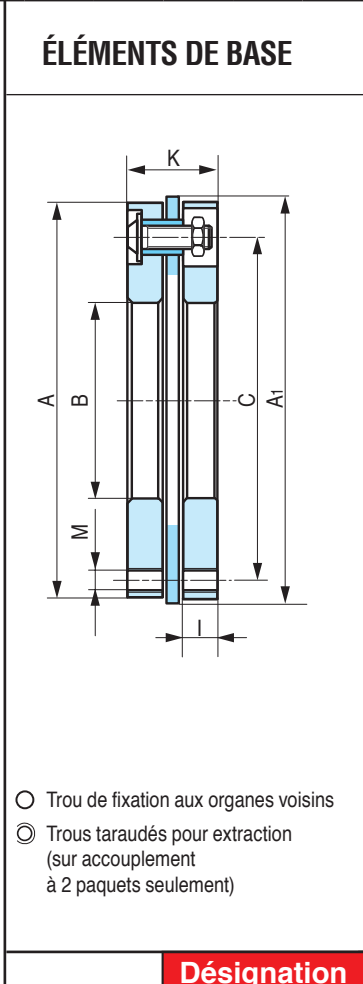
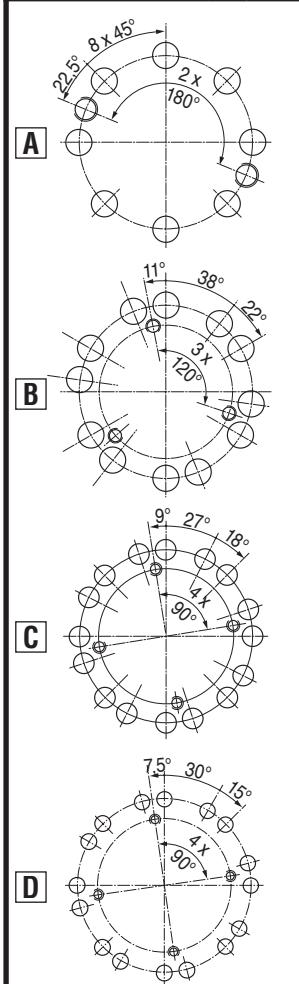

**Désignation**      Type K ou U taille