

BRAS OSCILLANTS

AU

Les blocs élastiques boivent littéralement les chocs de fin de course des mouvements alternatifs, supprimant ainsi le bruit, l'usure et les réajustages qui en découlent. En outre, ils amortissent les petites vibrations parasites.

ANGLE D'OSCILLATION MAXIMUM = 10°

(à fréquence max.)

DE AU 15 à AU 45

corps en alliage léger réduisant les inerties.

AU 50 - AU 60

Fonte sphéroïdale possibilité **INOX 4301** (Z6CN 18-09)

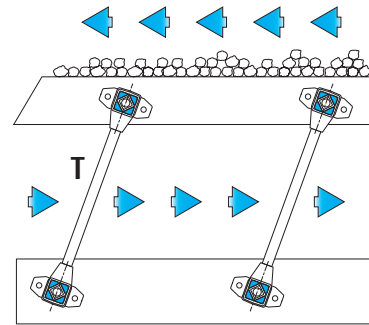
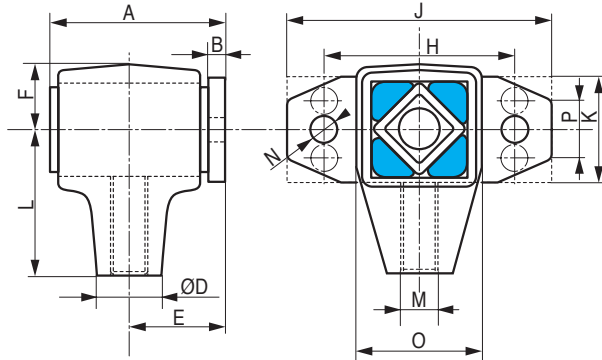

Type	F charge max. en N par élément ou coulisse	Fréquence max. par min. angle 10°	La longueur de la tige vissée dans la tête doit égalier au moins 2xM. Bloquer par contre-écrou.													Poids kg
			A	B	M	D	E	F	H	J	K	L	N	O	P	
AU15 ◊	100	1200	50	4	M10	20	28	17	50	70	25	40	7	33		0,190
AU18 ◊	200	1200	62	5	M12	22	34	20	60	85	35	45	9,5	39		0,340
AU27 ◊	400	800	73	5	M16	28	40	27	80	110	45	60	11,5	54		0,650
AU38	800	800	95	6	M20	42	52	37	100	140	60	80	14	74		1,550
AU45	1600	800	120	8	M24	48	66	44	130	180	70	100	18	89		2,550
AU50	2500	600	145	10	M36	60	80	47	140	190	80	105	18	92		6,700
AU60	5000	400	233	15	M42	80	128	59	180	230	120	130	18	116	70	15,700

(10 N ± 1 KG) Fréquence maximum par minute pour α 10° : 5° des deux côtés de la position zéro.

Les éléments AU peuvent être livrés sur demande avec filetage à gauche. L'emploi d'une paire d'éléments AU à filetages opposés permet le réglage de la longueur L par simple rotation de la tige T à condition qu'elle soit elle-même à filetages contrariés - contre écrou indispensables.

À la commande, bien préciser le ou les filetages désirés. Pour les ailles 15 à 27 ils sont également disponibles en **INOX** ◊ ; ils ont les mêmes caractéristiques, seul leur poids est environ deux fois plus important.

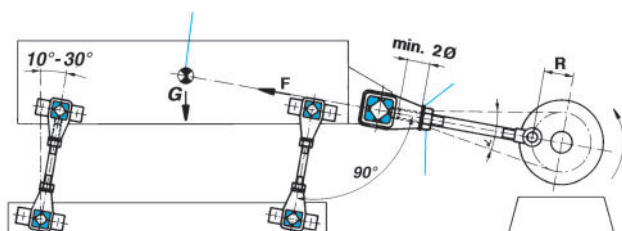

Suivant des valeurs déterminées expérimentalement, l'inclinaison des montants par rapport à la verticale est comprise entre 10° et 30°. Elle dépend de la puissance en jeu et de la marchandise à transporter. L'application de la force doit être dirigée à 90° par rapport à la position des montants au repos et vers le centre de gravité de la masse oscillante. Pour atteindre de bons résultats, il est nécessaire de prévoir des constructions sans résonance (rigides) pour les gouttières, tamis, etc. Au lieu des types AU, il est possible de monter les types ST ou de les combiner avec le type AU.

