

# TENDEURS " SPANNBOX " À PATIN GLISSIÈRE

## EN MATIÈRE PLASTIQUE ANTIFRICTION NOFRIX

Encombrement réduit - automatiques - simples - réglables - sans entretien - silencieux

Températures admissibles de -10 à +60° C

Vitesse linéaire maximum: 1 m/sec.

Détails sur le " NO FRIX " voir notice glissières

Patins symétriques convenant donc dans les 2 sens de marche

Peu encombrants faciles à installer et à changer

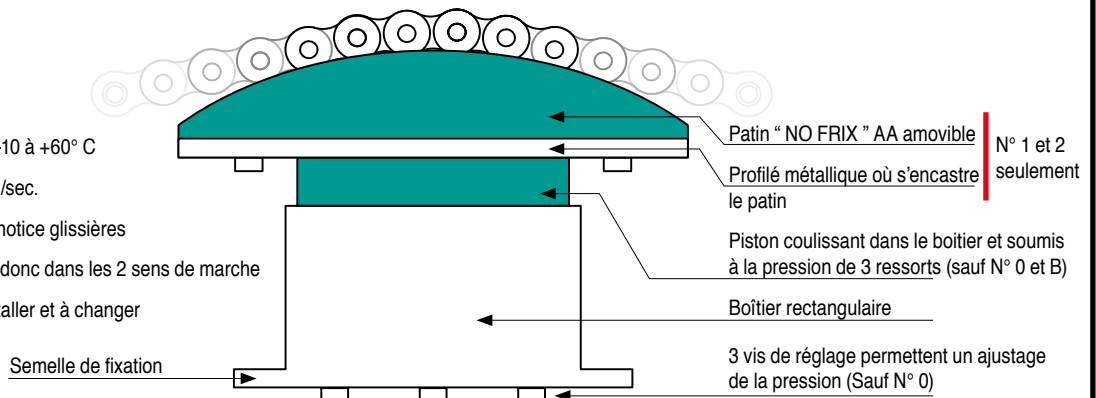

4 Types de patins

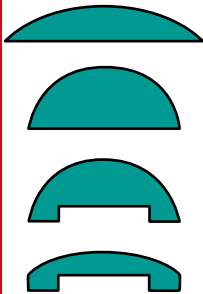

AA en arc allongé pour angles d'enroulement faibles. Sur ce type, le patin est amovible et encastré dans un profilé métallique analogue à celui des glissières " NO FRIX ".

DR en demi-cercle pour angle d'enroulement jusqu'à 45°. Pour ce type, le patin est constitué par l'extrémité du piston et n'est pas interchangeable comme le précédent.

PR enveloppant, convenant comme patin de renvoi sur les transporteurs ou lorsque la tension de la chaîne se fait en angle aigu (voir page 493).

AR en arc allongé renforcé pour chaînes lourdes et SPANNBOX N° 2 seulement.

Ces 4 sortes de patins sont livrés en différents profils. (Voir tableau ci-après).



Pour les Spannbox

N° 0

U

P1

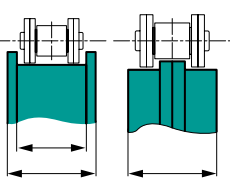

CHAINES SIMPLES au pas de 8 - 9,5 - 12,7\*

CHAINES SIMPLES au pas de 12,7 N° 08 B 15,8 N° 10B

DOUBLES 6 - 6,35 - 8 mm

\* Sauf 08B

LORS DE TOUTE COMMANDE, BIEN PRÉCISER :

- Le type de Spannbox choisi = Span 0, Span 30, SPAN 1, SPAN 2
- Le type de patin = U - P1 - AA - DR - PR - AR
- Pour quelle chaîne = sa référence ISO et son pas en mm
- Le type de ressort = à ne préciser que si l'inox est désiré.

A noter que sur les Spannbox Nos 1 et 2, les patins AA sont amovibles.

Sur les Spannbox Nos 0 et 30, ils font corps avec le piston.

**En stock** : ressort renforcé (sauf spann N° 0 = ressort léger)

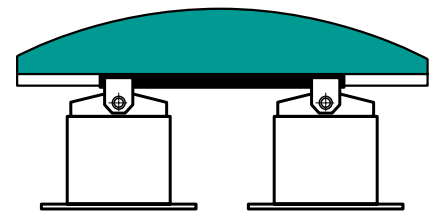

Quand un patin très allongé est nécessaire, une solution en "tandem" peut être envisagée.

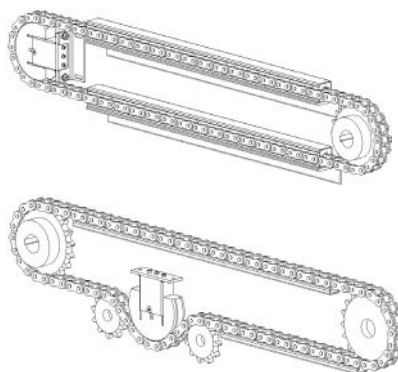
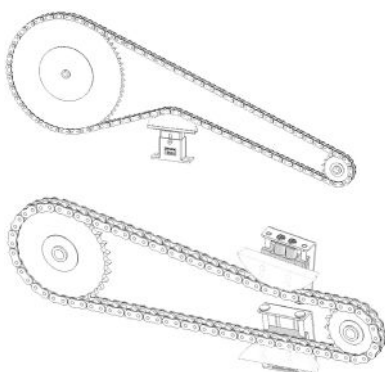

Montage

Toujours tendre sur le **brin mou**.

Si la chaîne tourne dans les **2 sens** tendre sur les **2 brins**

