

POULIES VARIABLES

ENTRAXE FIXE : 2 POULIES EXPANSIBLES

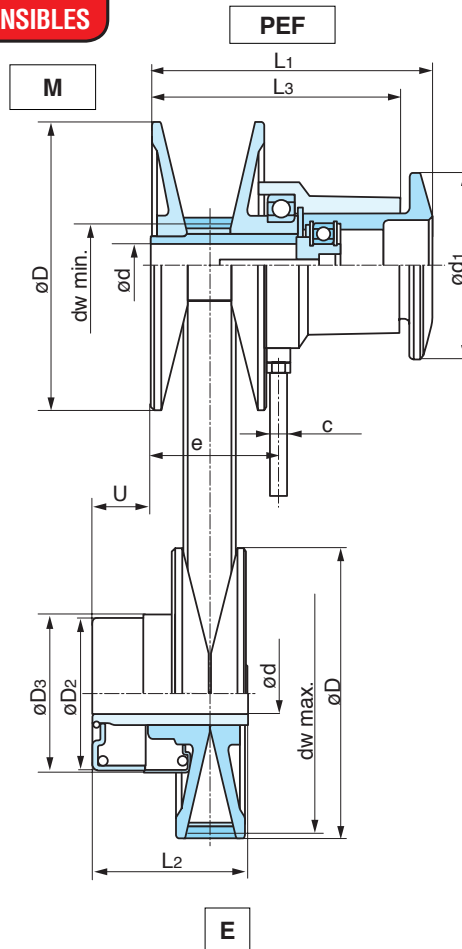
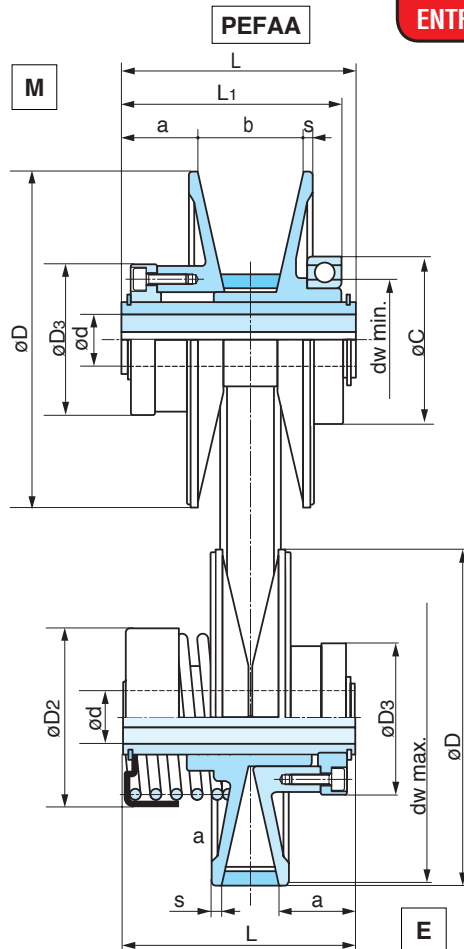

M: Motrice
E: Entraînée

Après avoir choisi le type de variateur (poulie motrice et entraînée), en fonction de la gamme de vitesse souhaitée, et de la puissance à transmettre, il y a lieu de calculer l'entraxe pour vérifier qu'il est compatible avec la valeur souhaitée et pour connaître la longueur de la courroie à utiliser :

a) Choisir un entraxe souhaité

b) Calculer la longueur primitive de la courroie :

$$L_p = 2A + 1,57 (D_{pM \text{ min}} + D_{pE \text{ max}}) + \frac{(D_{pM \text{ min}} - D_{pE \text{ max}})^2}{4A}$$

($D_{pM \text{ min}}$ = diam. Primitif min de la poulie motrice)

($D_{pE \text{ max}}$ = diam. Primitif max de la poulie entraînée)

c) Choisir une courroie de longueur normalisée (voir page 518 du catalogue général)

En cas de choix d'une courroie Gates déterminée par sa longueur intérieure L_i , transformer L_p en L_i par la formule $L_i = L_p - 4,71 h$ (h étant la hauteur de la courroie)

d) Recalculer alors l'entraxe réel par

$$A = 0,5 [L_p - 1,57 (D_{pM \text{ min}} + D_{pE \text{ max}}) - \frac{(D_{pM \text{ min}} - D_{pE \text{ max}})^2}{L_p}]$$

POULIES STANDARD PEF-M ou PEF-E

POULIE PEF (M-E)	Courroie	d+R H7	d max	øD	øD1	øD2	øD3	U	C	dp min	dp max	e min	e max	L2	L3 min	L3 max	Poids PEF-E	Poids PEF-M
90	13x6	11-14	20	90	90	50	-	28,8	8	40	87	42	52	72	83	93	1	1,8
110	17x5	14-19	20	110	90	58	64	19,7	8	38,5	107,5	47	61	72	99	113	1,5	2
120	17x5	14-19	20	120	90	58	64	44,4	8	41,5	117,5	44	60	96	101	117	1,8	2,2
130	22x8	14-19	22	130	105	85	89	32,5	8	48	126,1	38	56	72	107	125	2	3
160	28x8	19-24	25	160	105	85	89	33,9	8	50	156	45	69	85	115	139	3	3,8
185	37x10	24-28	30	185	125	85	91	44	8	62	180	57	87	110	134	165	4,2	5,5
200	37x10	24-28	30	200	125	85	91	44,3	8	62	190	57	87	110	134	165	4,9	6,1
225	47x13	28	30	225	125	129	133	56,2	8	66,5	218,5	65	104	135	141	180	7	7,8
270	47x13	28	42	270	160	129	133	57,7	12	80	263,5	84	124	145	174	213	11,5	14
300	55x15	38	42	300	160	165	175	73,4	12	84,5	292,5	92	139	180	181	228	15,5	16,5
330	65x20	38-42	42	330	160	165	175	79,2	12	92	320	99	154	180	188	243	21	22
360	70x20	42-48	50	360	160	185	195	65,3	12	105	350	138	199	220	223	284	26	24,8

POULIES AUTO ALIGNEUSES PEFAA-M ou PEFAA-E

Poulie PEFAA-M PEFAA-E	Courroie	d+R H7	d max	øD	øD2	øD3	øC	Dp min	Dp max	a	b	s	L1 min	L1 max	L	Poids PEFAA-E	Poids PEFAA-M
80	17x5	14	14	95	50	44	55	41	92,5	13,5	28,5	2	44	55,5	50	0,9	0,9
100	22x8	14-19	20	120	58	48	68	52	116	20,5	36,5	2,5	63,5	78	72	1	1
150	28x8	19-24	25	160	85	58	80	59	156	25	50	4	71	93	90	2,5	2,5
190	28x8	19-24	25	190	85	65	80	59	186	24,5	51,5	4	71	94,5	90	2,5	2,5
196	33x10	24-28	30	200	85	75	90	69	195	31,5	59,5	4,5	86	112,5	110	5	5
210	37x10	24-28	42	220	101	75	90	77	215	34,5	67,5	5	97	127,5	122	6	6
250	47x12	28-38	42	255	101	105	115	92	249	42,5	81,5	5	110,5	145	150	11	11
280	55x15	38-42	42	300	129	100	125	98,5	292,5	42	99,5	7	122	166,5	162	14	14
325	70x20	42-48	48	350	129	120	140	120	340	49,5	119	7,5	150,5	199,5	195	17,5	17,5