

MOTORÉDUCTEURS À PLANÉTAIRES

MOTEURS SEULS

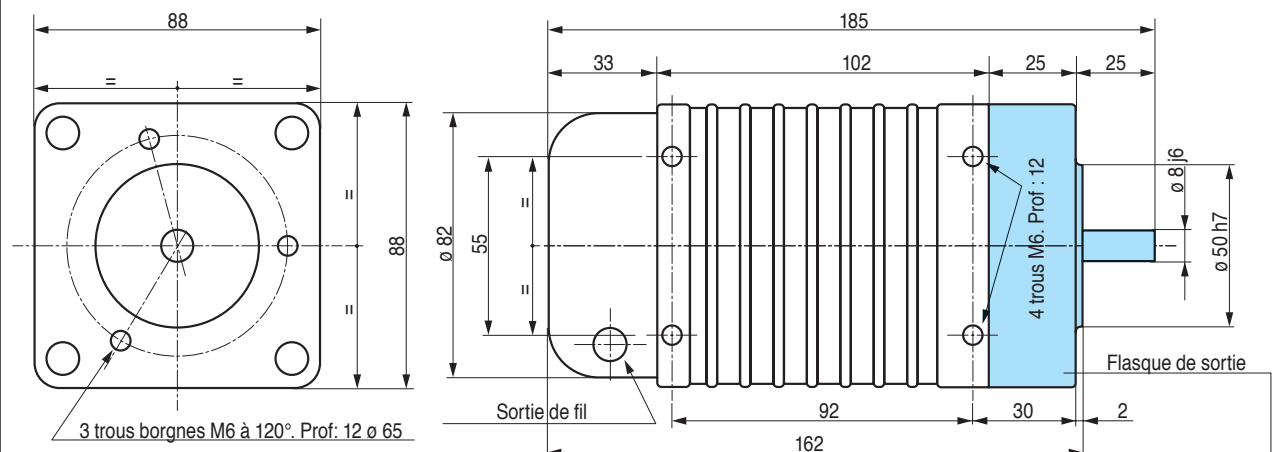

MOTEURS ASYNCHRONES MS 182/184/188

Moteurs monophasés : (avec ou sans condensateur) sur demande seulement.

en Stock

Les Triphasés

Désignation MS Réf.
Ex.: MS182T

Ces moteurs - **AVEC ARBRE DE SORTIE** - sont destinés à être utilisés séparément, en tant que moteurs autonomes.

Au cas où ils seraient destinés à la réalisation d'un motoréducteur monobloc analogue à ceux décrits ci-après, il est indispensable de le préciser. En pareil cas, ils sont **LIVRÉS SANS FLASQUE NI ARBRE DE SORTIE** (tramés en couleur sur le croquis ci-dessus).

Protection IP 40
Travail continu = nous consulter.
Ventilation sur demande

courant	Réf MS	Vitesses tr/mn		Puissance utile en charge Watts	Amp. à vide	Couples Nm		Valeur condensateur uF
		à vide	en charge			en charge	au démarrage	
triphasé	182 T	3 000	2 750	137	0,7	0,5	1	
	184 T	1 500	1 350	80	0,5	0,6	1,2	
	188 T	750	640	19	0,4	0,3	0,5	
mono	182 M	3 000	2 750	80	0,6	0,29	0,15	4,5
	184 M	1 500	1 350	45	0,5	0,33	0,2	3
	188 M	750	640	18	0,5	0,28	0,2	3

MOTORÉDUCTEURS À PLANÉTAIRES équipés du corps du moteur type MS (ci-dessus)

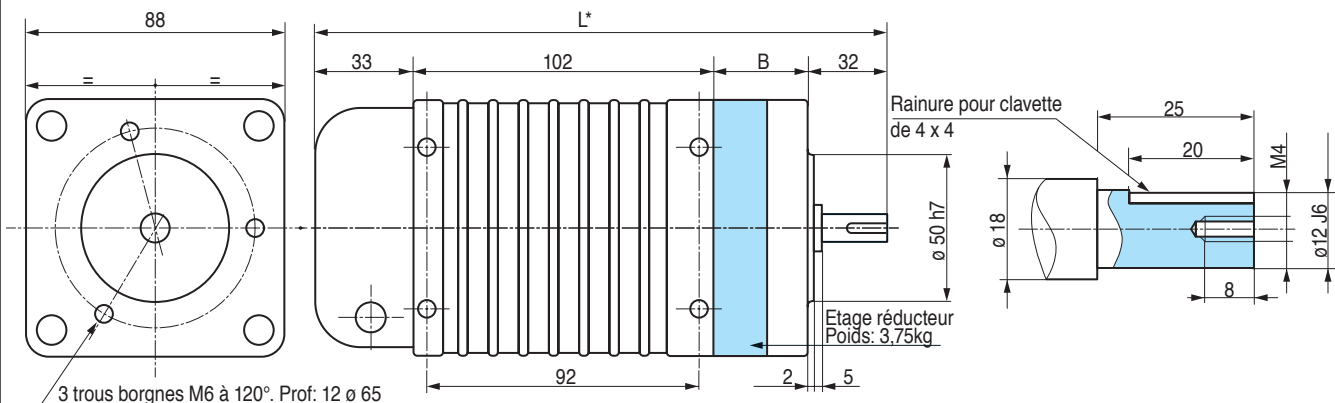

* Cotes B et L selon le nombre d'étages

Les étages réducteurs peuvent se superposer. Les nombres d'étages correspondant aux différents rapports sont indiqués page 544 - Voir RP 180.

Étages	1	2	3	4
B	38,5	52	65,5	80
L	205,5	219	232,5	247

Autres cotes : voir au dessus moteurs seuls

Seuls les triphasés avec réducteur à 2 étages *en Stock* sont

Charges maximum sur un arbre de sortie :

Radiale = 25 kg (au milieu de l'arbre)

Axiale = 15 kg

• Chiffres à ne pas dépasser. Limites de la résistance mécanique du réducteur.

Vitesses de sortie en charge			Moteurs triphasés " T " 230/400V 50 Hz				Moteurs monophasés " M " 230V 50 Hz			
Moteur tr/mn	Rapport de réduction	Réducteur tr/mn	Réf. MR	Couples Nm		Réf. MR	Couples Nm		Condensateur uF	
				Utile	Démarrage		Utile	Démarrage		
2750	9	305	182 T 305	3,8	7	182 M 305	2,1	1	4,5	
2750	15	183	182 T 183	6	10	182 M 183	3,5	1,7	4,5	
1350	9	150	184 T 150	4	7	184 M 150	• 2,4	1,5	3	
2750	21	130	182 T 130	8,5	10	182 M 130	5	2,5	4,5	
2750	25	110	182 T 110	10	10	182 M 110	5,3	2,9	4,5	
1350	15	90	184 T 90	7	10	184 M 90	4	2,5	3	
1350	21	64	184 T 64	9,5	10	184 M 64	5,5	3,5	3	
1350	25	54	184 T 54	10	10	184 M 54	6,5	4	3	
2750	64	43	182 T 43	• 8	8	182 M 43	• 8	7	4,5	
640	21	30,5	188 T 30	5	8	188 M 30	4,5	3	3	
640	25	25,6	188 T 25	• 6	10	188 M 25	5,5	3,6	3	
1350	64	21	184 T 21	• 8	8	184 M 21	• 8	3	3	
640	64	10	188 T 10	• 8	8	188 M 10	• 8	8	3	