

Pour toutes les applications de la **manutention** et du **transport** en général et de la technique du **malaxage**.

Une **grande fiabilité de fonctionnement**, des **couples très élevés**, des **charges admissibles** radiales et axiales **élevées**.

Les **engrenages droits à denture hélicoïdale** rendent le fonctionnement plus **silencieux**.

Leur forme compacte et courte permet un **gain de place** par rapport aux motoréducteurs coaxiaux.

Les réducteurs à arbres parallèles peuvent être fournis avec arbre creux en variante à l'exécution à arbre plein.

Le motoréducteur s'intègre alors parfaitement à la machine. Cela permet de se passer d'organes de transmission supplémentaires tels que roues dentées ou roues à chaîne. Les motoréducteurs à arbres parallèles représentent la solution à encombrement et poids minimal.

Ces motoréducteurs à engrenages sont **particulièrement adaptés à des applications de guidage de vis d'Archimède**; ils existent en 2 ou 4 étages de réduction ce qui assure une **très large gamme de rapports de réduction**.

## ARBRE CREUX

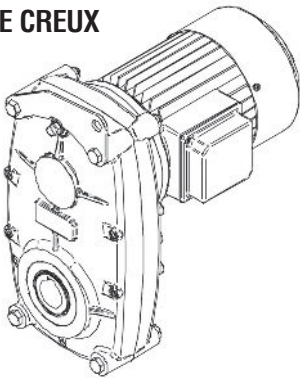

## FLASQUÉ

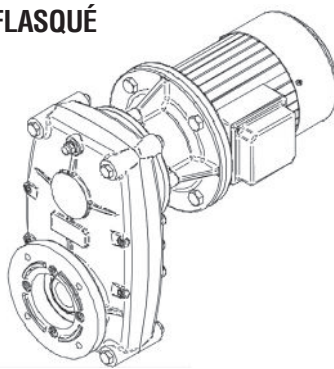

## PIED LATÉRAL

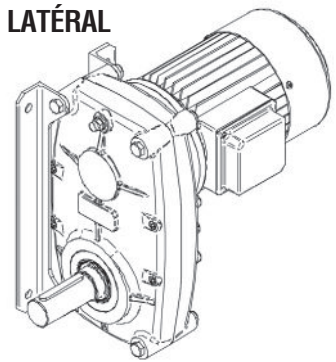

## PIEDS + FLASQUE

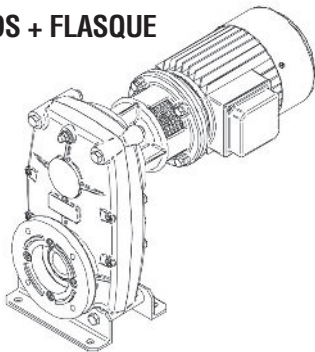

## PIEDS + ARBRE

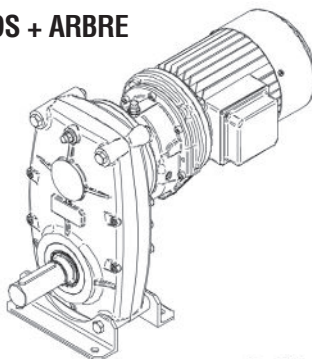

## ARBRE

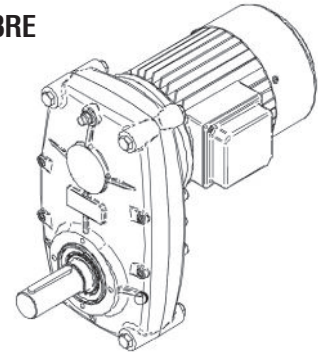

## MOTORÉDUCTEURS À DEUX ÉTAGES DE RÉDUCTION

*nouveau*

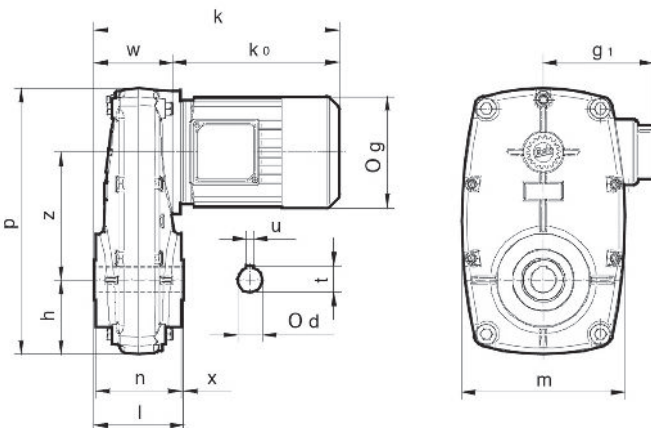

Type RTB F...	Poids kg	Vitesse tr/mn	Couple Nm	Puissance kW
150	6,5 à 14,5	21 à 373,8	105 à 125	0,29 à 4,3
350	9,5 à 18,5	24,7 à 413,6	184 à 250	0,68 à 8,4
450	15 à 31	27,5 à 394,8	236 à 400	1,2 à 10,3
950	28 à 53	27,4 à 344,1	510 à 900	2,7 à 19,3
1550	52 à 80	22,9 à 414,4	992 à 1500	3,8 à 45,3
3050	105 à 145	25,4 à 385,1	1649 à 3000	8,4 à 70
4750	240 à 310	18,8 à 348,2	2738 à 4750	9,8 à 105

Réducteurs disponibles seuls : Nous consulter

## MODÈLES À 4 ÉTAGES : NOUS CONSULTER

Type RTB F...	Taille moteur	ød x l	øg	g1	h	k	m	n	p	t	u	w	x	z
150	63 à 90	20 x 83	125 à 193	111 à 160	68	272,5 à 365,5	150	81	245	22,8	6	75,5	1	112,5
350	63 à 90	30 x 95	125 à 193	111 à 160	82	278,5 à 371,5	176	93	288	33,3	8	81,5	1	143
450	80 à 112	35 x 105	160 à 232	142 à 186	90	352,5 à 433,5	190	103	330	38,3	10	97,5	1	150,5
950	80 à 132	40 x 140	160 à 279	142 à 208	120	380 à 550	265	138	430	43,3	12	125	1	207
1550	110 à 160	60 x 150	220 à 335	165 à 246	165	449 à 681	350	148	580	64,4	18	134	1	286
3050	112 à 180	70 x 185	232 à 370	188 à 266	196	510 à 776	410	181	675	74,9	20	174	2	323
4750	132 à 250	80 x 230	208 à 390	208 à 390	250	633 à 1040	520	224	858	85,4	22	208	3	380